



**T.C.
ULUDAĞ ÜNİVERSİTESİ
SPOR BİLİMLERİ FAKÜLTESİ
BEDEN EĞİTİMİ VE SPOR ÖĞRETMENLİĞİ BÖLÜMÜ
ANTRENÖRLÜK EĞİTİMİ BÖLÜMÜ
ÖZEL YETENEK SINAV KILAVUZU
(2015-2016 ÖĞRETİM YILI)**

2015 Bursa

İÇİNDEKİLER

Birinci Bölüm: Amaç, Kapsam, Dayanak ve Tanımlar

İkinci Bölüm: Uludağ Üniversitesi Spor Bilimleri Fakültesi Hakkında Genel Bilgiler

Üçüncü Bölüm: Kontenjan, Başvuru, Sınav Programı

Dördüncü Bölüm: Özel Yetenek Giriş Sınavına İlişkin Esaslar

Beşinci Bölüm: Yetenek Sınavının I. Ve II. Aşamasında Uygulanacak olan Sınavlar

Altıncı Bölüm: İtiraz, Sınav Disiplini ve Hüküm Bulunmayan Haller

Yedinci Bölüm: Spor Bilimleri Fakültesinde Bulunan Öğretim Elemanı, Tesisler ve Fiziki Olanaklar

BİRİNCİ BÖLÜM

Amaç, Kapsam, Dayanak ve Tanımlar

(1) Amaç

Bu kılavuzun amacı, Uludağ Üniversitesi, Spor Bilimleri Fakültesi, Beden Eğitimi ve Spor Öğretmenliği Bölümü ile Antrenörlük Eğitimi Bölümü'ne özel yetenek sınavı ile öğrenci alınmasına ve özel yetenek giriş sınavı başvurusuna ilişkin esasları düzenlemektir.

(2) Kapsam

Kılavuz; Uludağ Üniversitesi, Spor Bilimleri Fakültesi, Beden Eğitimi ve Spor Öğretmenliği Bölümü ile Antrenörlük Eğitimi Bölümü'ne özel yetenek sınavı ile giriş için ön kayıt yaptıracak adayların başvuru, değerlendirme, asıl ve yedeklerinin tespit ve usulleri, sınav sonuçlarının ilanı, itirazlar ve kesin kayıt koşulları ile ilgili hükümleri kapsar.

(3) Dayanak

Bu Kılavuz, 24.08.2014 tarihli ve 29098 Sayılı Uludağ Üniversitesi Ön lisans ve Lisans Eğitim-Öğretim ve Sınav Yönetmeliği 5 ve 6. Maddelerinin 1. Fıkrasına dayanılarak hazırlanmıştır.

(4) Tanımlar

Bu kılavuzda geçen terim ve kısaltmalar aşağıdaki şekilde tanımlanmıştır.

- a) Rektörlük: Uludağ Üniversitesi Rektörlüğünü,
- b) SBF: Uludağ Üniversitesi Spor Bilimleri Fakültesi'ni
- c) YGS-P: 2015 Yükseköğretime Geçiş Sınav Puanını (Puan türlerinden en yüksek),
- d) OBP: Adayın Ortaöğretim Başarı Puanını,
- e) ÖYGS: Özel Yetenek Giriş Sınavını,
- f) ÖYSP: Özel Yetenek Sınav Puanını,
- g) ÖYSP-SP: Özel Yetenek Sınav Puanı Standart Sapma Puanını,
- h) ÖSYM: Öğrenci Seçme ve Yerleştirme Merkezini,
- i) YGS: Yükseköğretime Geçiş Sınavını,
- j) YP (Yerleştirme Puanı): ÖSYM kılavuzunda açıklanan formülle hesaplanan, adaya ait kesin kayıt için gerekli olan yerleştirme puanını,
- k) SDSK (Spor Dalı Sınav Komisyonu): Bölüm başkanlığının önerisi ve Fakülte Yönetim Kurulu onayı ile belirlenen, öğretim elemanlarından oluşan her bir spor dalına ait sınav komisyonunu,
- l) İDK (İtiraz Değerlendirme Komisyonu): I. aşama ve II. aşama sınav itiraz komisyonlarını ifade eder.

İKİNCİ BÖLÜM

Uludağ Üniversitesi Spor Bilimleri Fakültesi Hakkında Genel Bilgiler

VİZYON

Bilgi toplumunun değerlerini özümsemiş nitelikli beden eğitimi öğretmenleri ve antrenörler yetiştirmenin yanı sıra; eğitim, öğretim ve öğretmenlik mesleği ile ilgili alanlarda bilgi üreten, uygulayan ve yetiştirdiği beden eğitimi öğretmenleriyle ve antrenörlerle örnek gösterilen bir fakülte olmaktır.

MİSYON

- Atatürk ilke ve devrimleri doğrultusunda, ilköğretim ve ortaöğretim kurumlarına beden eğitimi öğretmeni ve ülke sporunun gelişimi için antrenör yetiştirme konusunda eğitim ilkelerini benimsemiş; sorunları çözen, yaratıcı, eleştirci düşünceye sahip, sorumluluk alan ve özgürce karar verebilen öğretmenler yetiştirmeyi;
- Eğitim, öğretim, antrenörlük, spor adamlığı ve öğretmenlik mesleği ile ilgili alanlarda temel ve uygulamalı, özgün bilimsel araştırmalar yapmayı;
- Spor toplumunun gereksinim duyduğu konularda ilgili kurumlara hizmet içi eğitim programları sunmayı, kurumların gereksinim duyduğu konularda araştırmalar yapmayı ve eğitim kurumlarında çalışanları aydınlatmaya yönelik bilimsel etkinlikler düzenlemeyi;
- Bilimsel, kültürel, sanatsal ve sportif değerler yaratma işlevlerini ve topluma hizmet sorumluluğunu evrensel standartlarda yürütmeyi, görev edinmiştir.

GENEL BİLGİLER

Spor Bilimleri Fakültesi öğretim kurumlarına Türk Milli Eğitimi'nin amaçları doğrultusunda beden eğitimi öğretmeni, çeşitli kurum ve kuruluşlara spor eğitmeni ve antrenör yetiştirmek üzere eğitim öğretim faaliyetlerini sürdürmektedir. 1982 yılında Eğitim Fakültesi'ne bağlı Beden Eğitimi ve Spor Öğretmenliği Bölümü olarak 40 öğrenci ile eğitim-öğretim hayatına başlamıştır. 11.11.2013 tarihli resmi gazetede yayınlanan kararla Uludağ Üniversitesi Eğitim Fakültesi Beden Eğitimi ve Spor Öğretmenliği Bölümü'nün yerine Rektörlüğe bağlı Spor Bilimleri Fakültesi kurulmuştur. Geçen 32 yıllık süre içerisinde büyük aşamalar kaydeden Beden Eğitimi ve Spor Öğretmenliği Bölümü dışında, 2014-2015 eğitim öğretim yılıyla birlikte Antrenörlük Eğitimi Bölümü'ne 40 öğrenci alınmıştır. Halen lisans düzeyinde 374, yüksek lisans düzeyinde 21 ve doktora düzeyinde 1 öğrencinin yanı sıra, 6 öğretim üyesi, 11 öğretim görevlisi ve 3 araştırma görevlisi ile öğretimine Görükle Kampüsü'ndeki bina ve tesislerinde devam etmektedir.

ÜÇÜNCÜ BÖLÜM

Kontenjan, Başvuru, Sınav Programı

(1) Kontenjan

Uludağ Üniversitesi Spor Bilimleri Fakültesi Beden Eğitimi ve Spor Bölümü'nün kontenjanı 2015-2016 eğitim-öğretim yılı için 45 erkek ve 30 kadın olmak üzere toplam 75 öğrenci ile sınırlıdır. Antrenörlük Eğitimi Bölümü'nün kontenjanı 2015-2016 eğitim-öğretim yılı için 25 erkek ve 15 kadın olmak üzere toplam 40 öğrenci ile sınırlıdır. Özel yetenek sınavına başvurabilmek için gereken şartlar “ (5) Ön Kayıt Ve Başvuru Koşulları” bölümünde detaylı bir şekilde açıklanmaktadır (sf.8). Kadın ve Erkek kontenjanı toplam sayısına ulaşmadığı takdirde kalan sayı karşı cinsiyetin genel kontenjanına aktarılır.

Beden Eğitimi ve Spor Öğretmenliği Bölümü ile Antrenörlük Eğitimi Bölümü Öğrenci Kontenjanları

BEDEN EĞİTİMİ VE SPOR ÖĞRETMENLİĞİ BÖLÜMÜ

	KONTENJANLAR	YABANCI U. KONTENJANLARI	ÖNKAYIT	SINAVLAR	KESİN KAYIT
Normal Örgün Öğretim	Kız 30(*) Erkek 45 (**)	Kız 3 Erkek 5	03-05 Ağustos 2015	1.Aşama 10-14 Ağustos 2015 2.Aşama 20-21 Ağustos 2015	07-09 Eylül 2015

(*) 5 milli sporcu (**) 7 milli sporcu

ANTRENÖRLÜK EĞİTİMİ BÖLÜMÜ

	KONTENJANLAR	YABANCI U. KONTENJANLARI	ÖNKAYIT	SINAVLAR	KESİN KAYIT
Normal Örgün Öğretim	Kız 15 (*) Erkek 25 (**)	Kız 2 Erkek 3	03-05 Ağustos 2015	1.Aşama 10-14 Ağustos 2015 2.Aşama 20-21 Ağustos 2015	07-09 Eylül 2015

(*) 2 milli sporcu, 1 engelli kontenjanı (**) 4 milli sporcu, 1 engelli kontenjanı

MİLLİ SPORCU ÖĞRENCİ KONTENJANLARININ DAĞILIMLARI *

BÖLÜMLER	CİNSİYET	OLİMPİK SPOR DALI	OLİMPİK OLMAYAN SPOR DALI	TOPLAM
Beden Eğitimi ve Spor Öğretmenliği	Erkek	5	2	7
	Kadın	4	1	5
Antrenörlük Eğitimi	Erkek	4	-	4
	Kadın	2	-	2

(2) Milli Sporcu Kontenjanına Başvuran Adaylar İçin Geçerli Özel Koşullar

- Milli Sporcular I. aşama sınavından muafır. Bu nedenle milli sporcular I. aşama sınavına girmezler.
- Milli sporcu kontenjanına başvuran adaylar elde etmiş oldukları YP'ye göre kendi aralarında sıralanacaktır.
- Milli sporcu kontenjanına başvuran aday sayısının, belirlenen kontenjandan fazla olması durumunda, sıralamada kontenjanın dışında kalan milli sporcular diğer adaylarla (genel kontenjan) birlikte YP'ye göre sıralamaya tabi tutulurlar.
- Milli sporcu kontenjanına başvuran aday sayısının belirtilen kontenjandan az olması durumunda ise artan kontenjan genel kontenjana aktarılır.

* Adayların millilik belgesinde belirtilen spor dalı olimpik olması durumunda aday olimpik spor dalı kontenjanına başvurur.

(3) Engelli Sporcu Kontenjanına Başvuran Adaylar İçin Geçerli Özel Koşullar

En düşük düzeyde kol bacak felci ve uyum kusuru olan tek taraflı diz altı kesigi olup takma bacağı işlevsel düzeyde kullanabilen ya da geçirilmiş çocuk felcine bağlı bacak güçsüzlüğü bulunan bağımsız ve desteksiz uzun süre yürüyebilen, koşabilen merdiven inip çıkabilen, günlük yaşam etkinliklerinde tam bağımsızlığı kazanmış, iç protez takılmamış, bacaklarda sportif donanım(kayak ayakkabısı gibi) giyme sorunu olmayan iletişim kurma ile ilgili konuşma, anlama ve kavrama sorunu bulunmayan, Beden Kazanma gücünden azalma oranı %25-50 olan ortopedik engelliler ön değerlendirme komisyonunun oluru ile Antrenörlük Eğitimi Bölümü için başvurabilirler.

Engelli sporcu kontenjanına başvuran aday sayısının belirtilen kontenjandan az olması durumunda, artan kontenjan karşı cinsiyetin engelli kontenjanına aktarılır. Yine de boş kalan kontenjan olması durumunda ise kontenjan kendi cinsiyetinin genel kontenjanına aktarılır.



(4) Tarihler

Tablo 2. Sınav süreci ve tarihler (her iki bölüm için de geçerlidir)

SINAV SÜRECİ	TARİH
Ön Kayıt	3-5 Ağustos 2015
I. Aşama Sınavı	10 – 14 Ağustos 2015
I. Aşama sınav sonuçlarının ilan edilmesi	18 Ağustos 2015
I. Aşama sınav sonuçlarına İtiraz	19 Ağustos 2015 (saat 12.00'a kadar)
II. Aşama Sınavı	20-21 Ağustos 2015
Kontrol Listesinin İlanı	26 Ağustos 2015
Kontrol Listesine İtiraz	28 Ağustos 2015 (saat 17.00'a kadar)
Sınav Sonuçlarının İlan Edilmesi	01 Eylül 2015
Yerleştirme Sonuçlarına İtiraz	03 Eylül 2015 (saat 17.00'a kadar)
KESİN KAYIT	7-9 Eylül 2015

(5) 2015-2016 Öğretim Yılı Sınav Programı*

* Uludağ Üniversitesi Spor Bilimleri Fakültesi sınav tarih ve yerlerinde değişiklik yapma hakkına sahiptir.

I. Aşama ve II. Aşama sınav programları Tablo 3 ve 4’de gösterilmektedir. Bazı spor dallarında fazla başvuru olması durumunda Sınav Komisyonu I. Aşama sınav programını değiştirerek kesin sınav programını en geç 07.08.2015 tarihine kadar <http://sporbilimleri.uludag.edu.tr/> web sayfasında duyuracaktır.

Tablo 3. I. Aşama Sınav Programı

Tarihler	Spor Dalı / Testler	Cinsiyet	Sınav Yeri	Sınav Saati
10 Ağustos 2015 Pazartesi	Masa Tenisi	Tüm Adaylar	SBF Spor Salonu	09:00
10 Ağustos 2015 Pazartesi	Yüzme	Tüm Adaylar	GHSİM Atatürk Yüzme Havuzu	15:00
10 Ağustos 2015 Pazartesi	Halk Oyunları	Tüm Adaylar	SBF Halk Oyunları Salonu	09:00
11 Ağustos 2015 Salı	Futbol	Tüm Adaylar	U.Ü Spor Müdürlüğü Futbol Sahası	09:00
11 Ağustos 2015 Salı	Voleybol	Tüm Adaylar	SBF Spor Salonu	09:00
12 Ağustos 2015 Çarşamba	Basketbol	Tüm Adaylar	Üniversite Spor Salonu*	09:00
12 Ağustos 2015 Çarşamba	Güreş	Tüm Adaylar	SBF Güreş/Fitness Salonu	09:00
13 Ağustos 2015 Perşembe	Hentbol	Tüm Adaylar	Üniversite Spor Salonu*	09:00
13 Ağustos 2015 Perşembe	Atletizm	Tüm Adaylar	SBF Atletizm Pisti	09:00
14 Ağustos 2015 Cuma	Cimnastik	Tüm Adaylar	SBF Cimnastik Salonu	09:00
14 Ağustos 2015 Cuma	Tenis	Tüm Adaylar	SBF Tenis Kortu	09:00
14 Ağustos 2015 Cuma	Badminton	Tüm Adaylar	SBF Spor Salonu	13:00
18 Ağustos 2015 Salı	I. Aşama Sınav Sonuçlarının İlanı		SBF İdari Bina	17:00

* Üniversite Spor Salonu, Uludağ Üniversitesi Devlet Konservatuvarı’ nın yukarısındaki binadır.

Tablo 4. II. Aşama Sınav Programı*

Tarihler	Testler	Cinsiyet	Sınav Yeri	Sınav Saati
20Ağustos 2015 Perşembe	30 m Sürat Testi Dayanıklılık Testi Kuvvet Testi	Tüm Erkekler	SBF Spor Salonu	09:00
21Ağustos 2015 Cuma	30 m Sürat Testi Dayanıklılık Testi Kuvvet Testi	Tüm Kadınlar	SBF Spor Salonu	09:00
26 Ağustos 2015 Çarşamba	Kontrol Listesinin İlanı	Tüm Kadınlar ve Erkekler	SBF İdari Bina	17:00
01 Eylül 2015 Salı	Sınav Sonuçlarının İlanı	Tüm Kadınlar ve Erkekler	SBF İdari Bina	17:00

* Adaylar II. Aşamada 3 testten diledikleri bir testi seçip yalnızca o teste gireceklerdir.

(6) Ön Kayıt ve Başvuru Koşulları

- 1- Başvurular şahsen yapılacaktır (veya noter tasdikli vekâletname).
- 2- 2015-2016 Özel Yetenek Sınavı'na girecek adaylardan;
 - a) Beden Eğitimi ve Spor Öğretmenliği Bölümüne; başvuracak adaylardan 2015-YGS puan türüne bakılmaksızın en az 180 veya üzeri YGS puanı aldığını gösteren belge,
 - b) Antrenörlük Eğitimi Bölümüne; başvuracak adaylardan 2015-YGS puan türüne bakılmaksızın en az 140 veya üzeri YGS puanı aldığını gösteren belge,
 - c) Beden Eğitimi ve Spor Öğretmenliği ile Antrenörlük Eğitimi Bölümüne; başvuracak Milli Sporculardan 2015-YGS puan türüne bakılmaksızın en az 140 veya üzeri YGS puanı gösteren belge,

Tablo 5: Başvuru İçin Gerekli En az YGS Puanları

BÖLÜMLER	GENEL	MİLLİ SPORCU
Beden Eğitimi ve Spor Öğretmenliği	180	140
Antrenörlük Eğitimi	140	140

- d) Engelli adayların (bedensel engelli, görme engelli, işitme engelli, otizm), özel yetenek sınavına girebilmeleri için engelli olduklarını belgelemeleri kaydıyla, 2015 yılı YGS puanlarından en az birinin 100 ve üzerinde olması gerekmektedir. (bkz. 2015 ÖSYS Kılavuzu)
- e) Yabancı uyruklu adayların, Uludağ Üniversitesi tarafından kabul edilen sınav türlerinden birisine girmesi ve geçerli koşulları sağlaması gerekmektedir. (bkz. <http://oidb.uludag.edu.tr/>)
- f) Başvuru esnasında adaydan 2015-YGS sınav sonuç çıktısı,
- g) Adayların ön kayıt işlemleri için ÖSYM şifresi ile gelmeleri,
- 3- Nüfus cüzdanının aslı ve fotokopisi,
- 4- Son bir ay içinde çekilmiş 2 adet fotoğraf,
- 5- Resmi bir sağlık kuruluşundan alınan “**Spor Bilimleri Fakültesi özel yetenek sınavına girmesinde veya spor yapmasında sakınca yoktur**” ibaresi yer alan hastane raporu(*).
- 6- Milli sporcuların Başbakanlık Gençlik ve Spor Genel Müdürlüğünden aldıkları Milli Sporcu belgelerinin aslını veya onaylı fotokopisi (2015 ÖSYS Kılavuzu'nda belirtilen şekliyle).
- 7- Spor Lisesi mezunları ile liselerin spor alan/kol bölümlerinden mezun olanların, mezuniyet belgesi ya da diplomasının aslı ve fotokopisi istenecektir.

(*) Bunların dışındaki raporlar kabul edilmeyecektir.

KAYIT YERİ: ULUDAĞ ÜNİVERSİTESİ SPOR BİLİMLERİ FAKÜLTESİ
TEL: 0224 294 06 85

DÖRDÜNCÜ BÖLÜM

Özel Yetenek Giriş Sınavına İlişkin Esaslar

(1) Aday Sınav Giriş Kartı

- Spor Bilimleri Fakültesine başvuran her bir aday için fotoğraflı Aday Sınav Giriş Kartı hazırlanır. Adaylar, bu belgeyi ve özel kimlik belgelerini (T.C. kimlik numarası olan nüfus cüzdanı, ehliyet ve pasaport dışındaki belgeler kesinlikle kabul edilmeyecektir) tüm sınav boyunca yanlarında bulundurmaları zorundadır. Soğuk damgası bulunmayan ve özelliğini kaybetmiş, fotoğrafsız ya da adayın kendisine benzemeyen kimliklerle gelen adaylar sınava alınmaz.

(2) Özel Yetenek Giriş Sınavları (ÖYGS)

- ÖYGS, Uludağ Üniversitesi Spor Bilimleri Fakültesi Beden Eğitimi ve Spor Bölümü, Görükle Yerleşkesinde ve bu kitapçıkta belirtilen tarihlerde yapılır.
- Tüm adaylar (Engelli, yabancı uyruklu, diğer) aynı sınava tabidirler.
- Her bir aday Beden Eğitimi ve Spor Öğretmenliği veya Antrenörlük Eğitimi Bölümlerinden birisine başvurabileceği gibi her iki bölüme de başvurabilecektir. Aday Başvuru Formunda girmek istediği bölümleri belirtmek zorundadır. Her iki bölüm tek sınav üzerinden değerlendirilecektir.
- ÖYGS; I. aşama ve II. aşama olmak üzere toplam iki aşamadan oluşur. Adayın II. aşamaya girebilmesi için I. aşamada başarılı olması gerekmektedir. Milli sporcular I. aşamadan muafır.
- I. Aşama Özel Yetenek Sınavında Artistik Cimnastik, Atletizm, Badminton, Basketbol, Futbol, Güreş, Halk Oyunları, Hentbol, Masa Tenisi, Tenis, Voleybol ve Yüzme dallarından sınavlar yapılacaktır. Aday, yukarıda belirtilen spor dallarının hangisinden sınava gireceğini başvuru formunda belirtmek zorundadır. Her bir spor dalına ait sınav yönergeleri sayfa 12 - 37 arasında gösterilmektedir.
- I. Aşamada her aday yalnız bir spor dalından sınava girebilir.
- Tüm adayların I. aşamada almış oldukları puanlar tek liste halinde değerlendirilecektir. I. aşamada en az 50 puan alan aday yetenek sınavının II. aşamasına girmeye hak kazanır. 50 puan ve üstü alan aday sayısı ilan edilen kontenjanın her bir bölüm için 2 katına (Beden Eğitimi ve Spor Öğretmenliği için erkekler 90, kadınlar 60, Antrenörlük Eğitimi için erkekler 50, kadınlar 30 bu sayıya sınava başvuran milli sporcular ayrıca eklenecektir) ulaşmaz ise puan sıralamasında aşağıya doğru inerek kontenjan tamamlanacaktır. Birinci aşama sınav ilan listesinde son sırada yer alan eşit puanlı adayların tümü II. aşamaya girmeye hak kazanır. I. aşamada alınan puanlar II. aşamayı etkilemez ve YP hesaplanmasında dikkate alınmaz.

(3) Özel Yetenek Sınavı Yerleştirme Puanının (YP) Hesaplanması*

Adayın, yukarıda belirtildiği gibi 2015-YGS puanlarının herhangi birinden Beden Eğitimi ve Spor Öğretmenliği Bölümü için en az 180, Antrenörlük Eğitimi Bölümü için en az 140 puan almış olması gerekmektedir. Milli Sporcuların her iki bölüm için 140 puan almaları yeterlidir. Üniversiteler, Özel Yetenek Sınavına giren adayların Ortaöğretim Başarı Puanlarını (OBP) ÖSYM'nin web sayfasından 2015 LYS sonuçları açıklandıktan sonra edinebileceklerdir. Yerleştirmeye esas olan puanın hesaplanması için aşağıdaki üç puan belli ağırlıklarla çarpılarak toplamı alınacaktır.

- ÖYSP Standart Puanı (ÖYSP-SP)
- Ortaöğretim Başarı Puanı (OBP) (OBP-SÖZ, OBP-SAY, OBP-EA puan türlerinin en yükseği)
- 2015-YGS Puanı (YGS-P) (YGS puanlarının en büyüğü)

Özel Yetenek Sınavı Puanının (ÖYSP) ağırlıklandırmaya girebilmesi için bu puanların standart puanlara çevrilmesi gerekir. ÖYSP'lerin standart puana çevrilmesi için önce ÖYSP dağılımının ortalaması ve standart sapması hesaplanacak, daha sonra da her aday için aşağıdaki formül kullanılarak ÖYSP Standart Puanı hesaplanacaktır.

$$\text{ÖYSP Standart Puanı (ÖYSP-SP)} = 10 \times \left(\frac{\text{Adayın ÖYSP Puanı} - \text{ÖYSP Puan Dağılımının Ortalaması}}{\text{ÖYSP Puan Dağılımının Standart Sapması}} \right) + 50$$

Bu durumda her adayın bir ÖYSP Standart Puanı (ÖYSP-SP) olacaktır. ÖYSP-SP dağılımının ortalaması 50, standart sapması 10'dur.

Yerleştirmeye esas olacak puan (Yerleştirme puanı = YP) aşağıdaki formül kullanılarak hesaplanacaktır.

a) Aday aynı alandan geliyorsa (Örneğin; Beden Eğitimi ve Spor Öğretmenliği programı için aday Spor Lisesi mezunu ise). Milli sporcular durumlarını belgelendirmek koşulu ile aynı alandan değerlendirilirler.

$$YP = (1,17 \times \text{ÖYSP-SP}) + (0,11 \times \text{OBP}) + (0,22 \times \text{YGS-P}) + (0,03 \times \text{OBP})$$

b) Aday diğer alanlardan geliyorsa (Örneğin, Beden Eğitimi ve Spor Öğretmenliği programı için aday genel lisenin Sosyal Bilimler alanından geliyorsa)

$$YP = (1,17 \times \text{ÖYSP-SP}) + (0,11 \times \text{OBP}) + (0,22 \times \text{YGS-P})$$

2013-ÖSYS'de, YGS/LYS puanı veya özel yetenek sınavı sonucu ile örgün yükseköğretim programına yerleştirilmiş adayların ortaöğretim başarı puanları ile ilgili katsayıları yarıya düşürülecektir. Bu kural açık öğretimin kontenjan sınırlaması olan programları için de uygulanacaktır. Sınavsız geçiş ile meslek yüksekokulları veya açık öğretimin kontenjan sınırlaması olmayan programlarına 2013-ÖSYS'de yerleştirilen adaya bu kural uygulanmayacaktır. Adaylar YP puanlarına göre en yüksek puandan başlamak üzere sıraya konacak ve kontenjan sayısı kadar aday sınavı kazanmış olacaktır.

(4) Engelli Adaylar İçin Sınav Yönergesi

Özel yetenek sınavı ile öğrenci alan programlarda engelli öğrenciler için (bedensel engelli, görme engelli, işitme engelli, otizm), engelli olduklarını belgelemeleri kaydıyla, YGS puanlarından en az birinin 100 ve üzerinde olması gerekmektedir. Yükseköğretim Genel Kurulunun 25/09/2014 tarihli toplantısında alınan karar uyarınca; engelli öğrencilerin (bedensel engelli, görme engelli, işitme engelli, otizm) özel yetenek sınavı ile öğrenci alan programlara, YGS puanları değerlendirmeye katılmadan (ÖSYS Kılavuzlarında yer alan formül kullanılmadan) yetenek sınavı sonucuna göre değerlendirilerek, yetenek sınavını kazanan öğrencilerin kayıtlarının yapılması uygun görülmüştür.

(5) Yabancı Uyruklu Adaylar İçin Sınav Yönergesi

Adaylar UUYÖS puanları değerlendirmeye katılmadan yalnızca özel yetenek sınavından aldığı puanla değerlendirilip kendi aralarında sıralanacaktır.

*Ayrıntılı bilgi için 2015 ÖSYS kılavuzuna bakınız.

BEŞİNCİ BÖLÜM

Yetenek Sınavının I. ve II. Aşamasında Uygulanacak Olan Sınavlar ve Açıklamaları

I. AŞAMA ÖZEL YETENEK SINAVI (SPOR DALI SINAV UYGULAMALARI)

ARTİSTİK CİMNASTİK

Artistik Cimnastik sınavı, erkek kadın ayrımı yapılmaksızın yer aletinde verilen zorunlu seri ile yapılacaktır. Yer aleti FIG kuralları çerçevesinde 14 x 14 metrelik bir alandır. Bu alanın 12 x 12 metresi kullanılabilir.

Artistik Cimnastik Sınavı Aşamaları		
1	3 adım koşu elli aşma yunus takladan sıçrayıp ¼ burgu	15
2	Makas, çember	5
3	Amut, devrilip endodan cepheye geliş	10
4	Bir bacağı öne alarak spagat	10
5	Bir bacağı öne alarak öne kapanıp esnetme	5
6	Esnetme durumundan erişmek amut, tek bacak iniş	10
7	Geriye köprü, tek bacak iniş	10
8	Ayakları birleştirip 1/1 burgu	10
9	Denge duruşu, serbest (2sn.)	10
10	3 adım koşudan kartvil, flikflak, flikfalak (ya da flikflak salto)	15
Toplam		100

Not: Bitirişte koşarak sadece kartvil yapılırsa bitiriş bölümünden puan alınmaz, flikflaklardan sonra sıçrama ya da kalış serbesttir.

HATA TABLOSU

HATALAR	KESİNTİLER		
	1,0	3,0	5,0
1. Elli aşma ve kartvilden önce 3 adımdan fazla koşu. (her bir adım için)	+		
2. Erişmekten ve geri köprüden sonra tek bacak iniş gösterilmez ise,	+		
3. Erişmek amut hareketinde vücut açısı 45' nin altında ise hareket tanınmaz ve kesinti yapılır.			+
4. Denge duruşunda 1saniyeden daha az duruş gösterilir ise,			+
5. 1 tane flikflak yapılırsa,			+

ATLETİZM

TEKNİK TESTLER ÖĞRETİM YÖNERGESİ

Atletizm sınavı erkeklerde 100 metre, 1500 metre, uzun atlama ve gülle atma; kadınlarda ise 100 metre, 800 metre, uzun atlama ve gülle atma dallarında yapılacaktır

- Atletizm sınavında aday yukarıdaki dallardan sadece birinden sınava girecektir.
- Uzun atlama ve gülle atma sınavlarında her aday 3 deneme hakkına sahiptir.
- Uzun atlama ve gülle atma sınavında bir aday 50 puan barajını aştığında diğer hakları kullanılamaz.
- 100 metre sınavında adaylar takoz çıkışı ile sınava başlayacaklardır.
- 100 metre sınavında ikinci hatalı çıkışı yapan aday sınavlardan elenir.

ATLETİZM DEĞERLENDİRME CETVELİ (ERKEKLER) 2015

	100 puan	95 puan	90 puan	85 puan	80 puan	75 puan	70 puan	65 puan	60 puan	55 puan	50 puan	45 puan	40 puan	35 puan	30 puan	25 puan	20 puan	15 puan	10 puan	5 puan
100 M.	11.20	11.21 11.30	11.31 11.40	11.41 11.50	11.51 11.60	11.61 11.70	11.71 11.80	11.81 11.90	11.91 12.00	12.01 12.10	12.11 12.20	12.21 12.30	12.31 12.40	12.41 12.50	12.51 12.60	12.61 12.70	12.71 12.80	12.81 12.90	13.01 13.00	13.11 13.10
1500 M.	4.00	4.09 4.05	4.14 4.10	4.19 4.15	4.16 4.20	4.21 4.25	4.26 4.30	4.31 4.35	4.36 4.40	4.41 4.45	4.46 4.50	4.51 4.55	4.56 5.00	5.01 5.05	5.06 5.10	5.11 5.15	5.16 5.20	5.21 5.25	5.26 5.30	5.31 5.35
UZUN ATLAMA	6.40	6.39 6.30	6.29 6.20	6.19 6.10	6.09 6.00	5.99 5.90	5.89 5.80	5.79 5.70	5.69 5.60	5.59 5.50	5.49 5.40	5.39 5.30	5.29 5.20	5.19 5.10	5.09 5.00	4.99 4.90	4.89 4.80	4.79 4.70	4.69 4.60	4.59 4.50
GÜLLE ATMA (7.260 kg)	10.50	10.49 10.40	10.39 10.30	10.29 10.20	10.19 10.10	10.09 10.00	9.99 9.90	9.89 9.80	9.79 9.70	9.69 9.60	9.59 9.50	9.49 9.40	9.39 9.30	9.29 9.20	9.19 9.10	9.09 9.00	8.99 8.90	8.89 8.80	8.79 8.70	8.69 8.60

(BAYANLAR) 2015

	100 puan	95 puan	90 puan	85 puan	80 puan	75 puan	70 puan	65 puan	60 puan	55 puan	50 puan	45 puan	40 puan	35 puan	30 puan	25 puan	20 puan	15 puan	10 puan	5 puan
100 M.	13.50	13.51 13.60	13.61 13.70	13.71 13.80	13.81 13.90	13.91 14.00	14.01 14.10	14.11 14.20	14.21 14.30	14.31 14.40	14.41 14.50	14.51 14.60	14.61 14.70	14.71 14.80	14.81 14.90	14.91 15.00	15.01 15.10	15.11 15.20	15.21 15.30	15.31 15.40
800 M.	2.15.00	2.15.01 2.17.00	2.17.01 2.19.00	2.19.01 2.21.00	2.21.01 2.23.00	2.23.01 2.25.00	2.25.01 2.27.00	2.27.01 2.30.00	2.30.01 2.33.00	2.33.01 2.36.00	2.36.01 2.39.00	2.39.01 2.42.00	2.42.01 2.45.00	2.45.01 2.48.00	2.48.01 2.51.00	2.51.01 2.54.00	2.54.01 2.57.00	2.57.01 3.00.00	3.00.01 3.03.00	3.03.01 3.06.00
UZUN ATLAMA	5.50	5.49 5.40	5.39 5.30	5.29 5.20	5.19 5.10	5.09 5.00	4.99 4.90	4.89 4.80	4.79 4.70	4.69 4.60	4.59 4.50	4.49 4.40	4.39 4.30	4.29 4.20	4.19 4.10	4.09 4.00	3.99 3.90	3.89 3.80	3.79 3.70	3.69 3.60
GÜLLE ATMA (4 kg)	9.00	8.99 8.90	8.89 8.80	8.79 8.70	8.69 8.60	8.59 8.50	8.49 8.40	8.39 8.30	8.29 8.20	8.19 8.10	8.09 8.00	7.99 7.90	7.89 7.80	7.79 7.70	7.69 7.60	7.59 7.50	7.49 7.40	7.39 7.30	7.29 7.20	7.19 7.10

2. Clear İsabet Testi (25 Puan)

Aday arka kort çizgisi dışında yere dizilen 10 tane topu sıra ile raket üzerine elini kullanmadan raket yardımıyla alarak karşı kortta belirlenen puan bölgelerine clear vuruşu ile topu atar. 10 atış sonunda topun düştüğü bölgelere göre puan alır. Her adayın 10 atış sonunda alabileceği maksimum puan 20'dir. Adayların clear vuruş tekniği 5 puan üzerinden değerlendirilir.

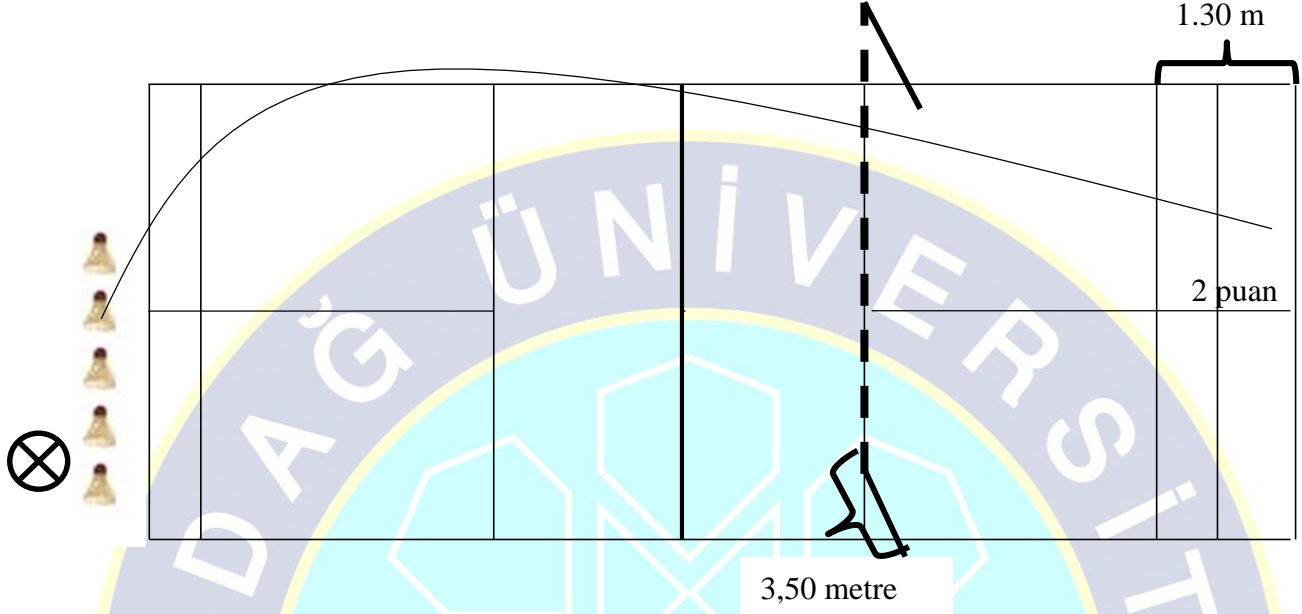

3. Smaç İsabet Testi (25 Puan)

Aday, arka çizgiye belirli bir mesafede paralel olarak yerleştirilmiş bulunan 10 adet topu elini kullanmadan raket yardımıyla havaya doğru fırlatıp yere doğru düşmekte olan topa smaç vuruşu uygular. Böylece 10 adet topun vuruşunu gerçekleştirir. 10 atış sonunda topun düştüğü bölgelere göre puan alır. Her adayın 10 atış sonunda alabileceği maksimum puan 20'dir. Adayların smaç vuruş tekniği 5 puan üzerinden değerlendirilir.

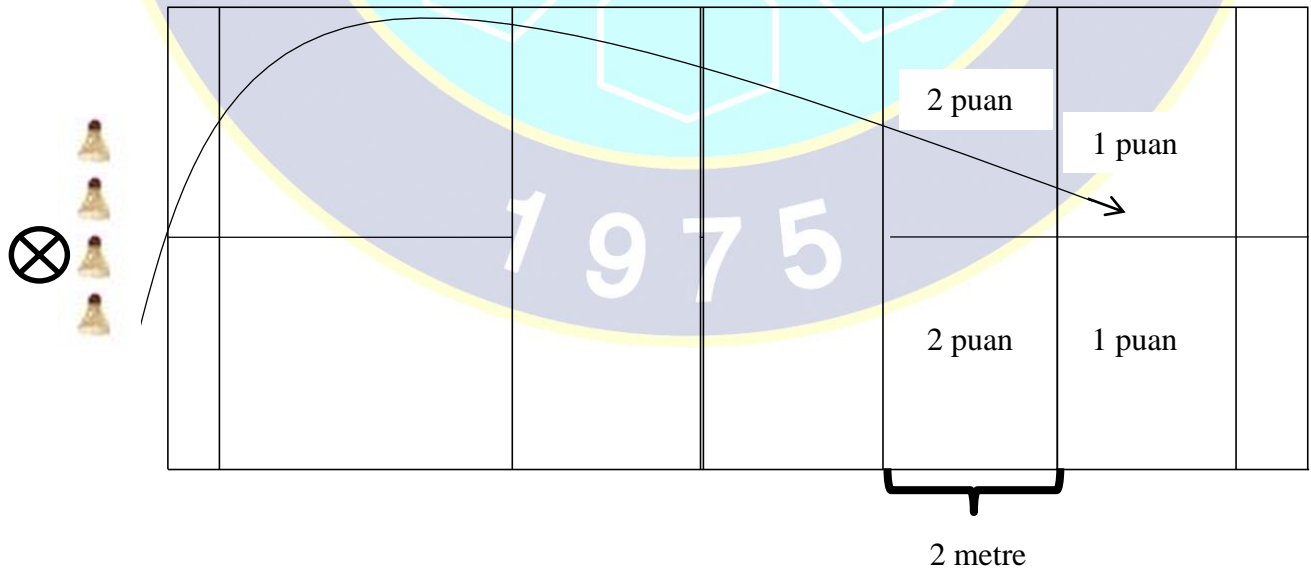

BASKETBOL

Her aday yanında bir beyaz bir de koyu renk forma bulunduracak. Sınav önce top sürme ve turnike uygulamasıyla başlayacak Ardından şut uygulaması yaptırılacak ve sınav 3X3 maç ile sona erecektir.

1) Top sürme ve turnike uygulaması; aday potanın altından sağ elle top sürerek ilk dikmeye gelecek. Önden el değiştirerek sol el ile topu sürecek, 2. dikmenin önünde arkadan el değiştirme hareketi yapacak. Sağ el ile topu sürerek 3.dikmeye ulaşacak, burada bacak arasından geçirecek. Sol el ile 4. dikmeye gelecek, burada reverse hareketini yapacak. Sağ elle top sürerek sağ turnike (sağ adımda topu tutma, sol adımda sıçrayarak sağ el ile atış yapma) yapacak. Topu alarak, sol elle topu sürerek 5. dikmede reverse hareketini yapacak. Sağ elle top sürerek 6. dikmede bacak arasından geçirecek. Sol eli ile top sürerek 7. dikmede arkadan el değiştirme hareketini yapacak. Sağ eli ile topu sürerek 8. dikmede önden el değiştirme hareketini yapacak. Sol eli ile top sürerek sol turnike (sol adımda topu tutma, sağ adımda sıçrama ve sol el ile atış) yaparak uygulama tamamlanacak.

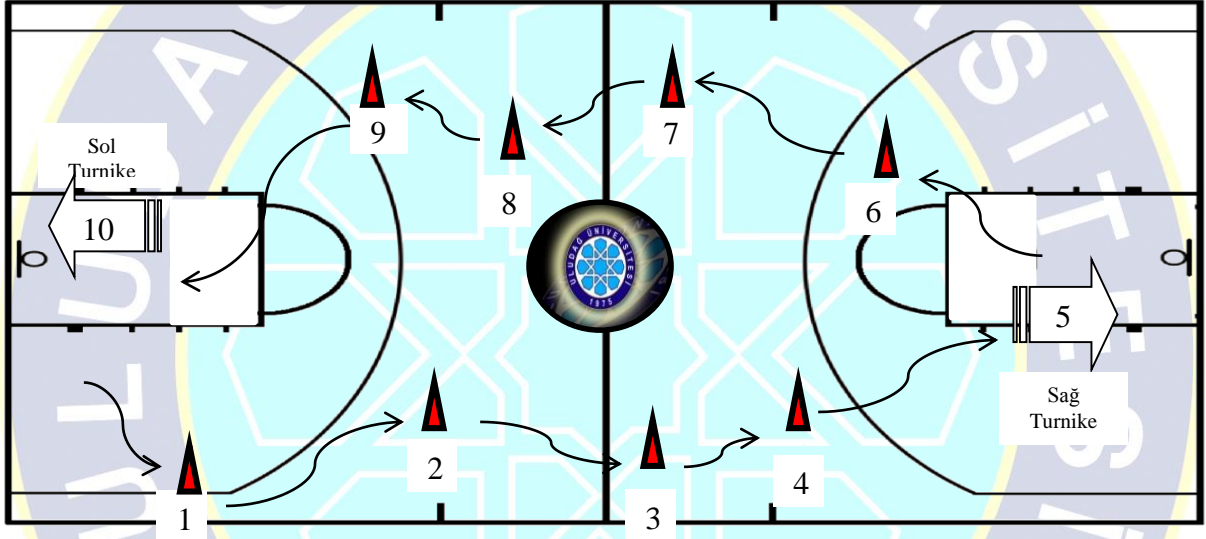

2) Şut uygulaması; aday 3 bölgeden şut uygulamasında bulunur. 1- Sol köşeden sağ sol stop yaparak sıçrayarak şut atar. 2- Orta bölgeden tercihinine göre dikmenin sağından sol sağ stop yaparak, solundan sağ sol stop yaparak sıçrayarak şut atar. 3- Sağ köşeden sol sağ stop sıçrayarak şut atar.

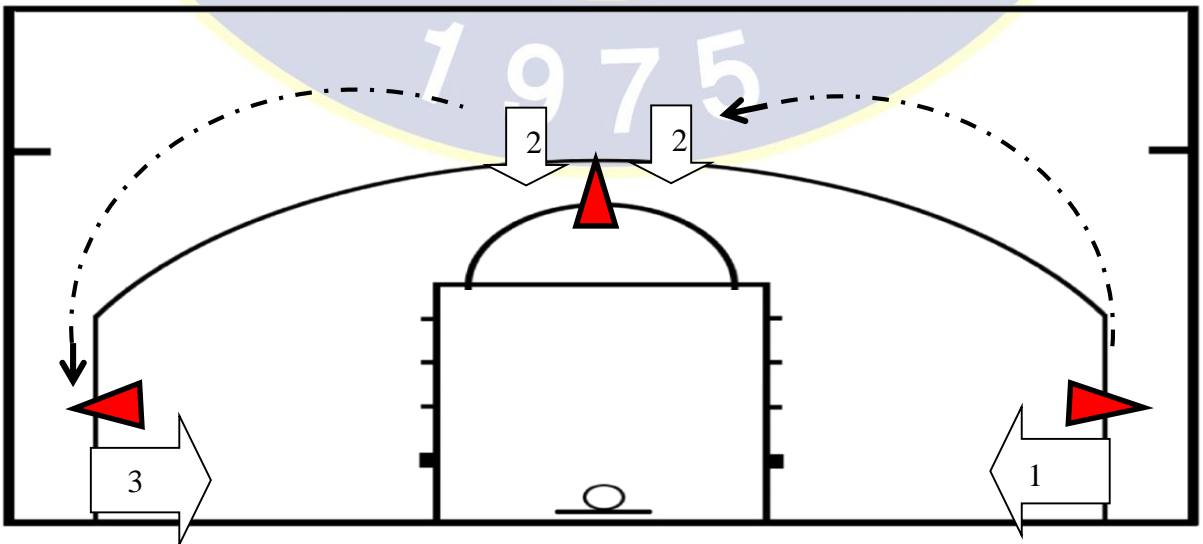

3) **3 x 3 Adam adama ma**; 5 dakika sre ile adaylar 3 x 3 ma yaparlar. Bir grup beyaz dięer grup koyu renk forma ile oynar. Sayı atan takım savunmaya, savunma yapan takım hcumu geer. Bylece her iki grubunda hcum ve savunma yetenekleri deęerlendirilir.



FUTBOL

- 1- Başlangıç noktasından top sürerek çıkış ve dikmeler arasında slalom geçiş,
- 2- Sahadaki sabit bir sıra ile duvar pası,
- 3- Duvar bası sonrası alınan topa işarete kadar serbest top sürme ve işareten pasöre ayak içi pası,
- 4- Pas sonrası diğer işarete kadar topsuz koşu, pasörün attığı yüksek topa sıçrayarak kafa vuruş,
- 5- Pasörün yerden attığı topu alarak kale önüne serbest top sürme, dikme etrafından dönerek yerdeki işareti geçmeden yerden 1 metre yüksekliği kapatılmış kaleye şut,
- 6- Kaledeki pasörün yerden attığı topu alarak dikmeye kadar serbest top sürme, dikme etrafından dönüp işareti geçmeden hareketli topa iç-üst (kavisli) vuruş yaparak belirlenmiş hedefi vuruş,
- 7- Vuruş sonrası pasörün karşısındaki işarete kadar topsuz koşu, pasörün attığı yüksek topu ayaküstüyle kontrol,
- 8- Kontrol edilen topa diğer sabit sıraya doğru top sürme ve ikinci duvar pasını yapış. Duvar pası sonrası alınan topa dikme etrafından dönünceye kadar serbest top sürme, dönüş sonrası işareti geçmeden hareketli topa belirlenmiş olan hedefe dış-üst (kavisli) vuruş,
- 9- Vuruş sonrası pasörün karşısındaki işarete kadar topsuz koşu, pasörün attığı yüksek topa röveşata vuruşu,
- 10- Vuruş sonrası kale karşısına topsuz koşu, göğüs hizası yüksekliğinde asılı duran sarkaç topa uçarak kafa vuruşu yaparak parkur tamamlanacaktır.

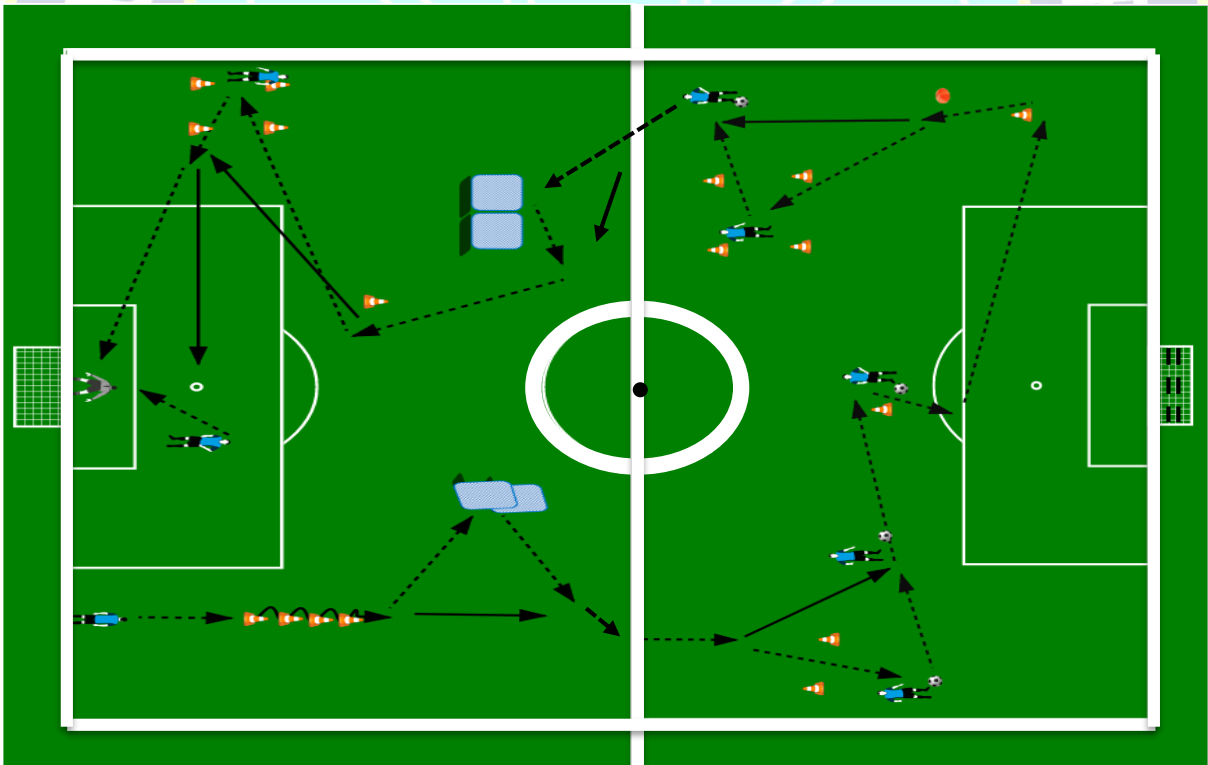

GÜREŞ

Sınav iki aşamadan oluşur. Birinci aşama güreş teknikleri uygulamasından oluşur ve toplam 70 puan değerindedir. İkinci aşama Güreş maçından oluşur ve toplam 30 puan değerindedir (Bakınız Tablo 1). Aşağıda (Tablo 2) belirtilen tekniklerden aday tarafından kura çekilerek toplam 7 teknik belirlenir. Aday yerde ve ayakta uygulanan tekniklerden 3'er teknik uygular. Aday 7. teknik olarak ayakta veya yerde uygulanan tekniklerden birisini seçer ve uygular. Her bir teknik 10 puan üzerinden değerlendirilir. Sınava katılan adaylar kendi aralarında partner (canlı manken) seçimi yapabilirler. Partner seçemeyen aday, sınav komisyonu tarafından görevlendirilen partnerle (canlı mankene) teknikleri uygular ve güreş maçı yapar. Güreş maçları serbest veya grekoromen stillerinden birisinde adayın tercihine göre yapılır. Aday sınava gelirken kendi partnerini getirebilir. Aday sınava güreş giysisi ve ayakkabısıyla katılmak zorundadır.

Tablo 1. Güreş Branş Sınavı

Sınav	Puan
I.Aşama – Teknik uygulaması	70
II. Aşama - Güreş maçı	30
TOPLAM PUAN	100

Tablo 2. Güreş Teknikleri

Ayakta Uygulanan Teknikler	Yerde Uygulanan Teknikler
Tek dalma	Çırpma
Çift dalma	Künde
Danabağı	Sarma Kle
Kafakol	Burgu
Çipe	Bravle
Tek kol	Ayak kilidi
Ters Paça ile indirme	Tek kle
Ters sarma ile indirme	Bohça
Ayakta bohça	Ters sarma
Kravat	Kol bastı

Tablo 3. Güreş Tekniklerinin Değerlendirilmesi

Kriter	Alt kriter	Alt kriter puanı	Toplam Puan
Başlangıç safhası	Duruş	2	4
	Tutuş	2	
Uygulama safhası	Estetik	2	4
	Tekniğin doğru uygulanması	2	
Bitiriş safhası	Duruş, Tutuş ve kontrol	2	2
TOPLAM PUAN		10	10

T

Tablo 4. Güreş maçının Değerlendirilmesi

Değerlendirilme kriteri	Puan
Ayakta Hücum yapabilme	10
Ayakta Savunma yapabilme	10
Yerde Hücum yapabilme	5
Yerde Savunma yapabilme	5
TOPLAM PUAN	30

HALK OYUNLARI

1- Ritim Algılama Testi (30 puan)

- Aday, bu sınavda birleşik usullerden (5, 6, 7, 8, 9) bir ritim uygulayacaktır.
- Bu ritimler sınav komisyonu tarafından sınav günü hazırlanacak ve bir torbada bulundurulacaktır.
- Aday, yazılı olan bu ritmi torbadan kendisi seçecektir.
- Adayın, belirlenen ritmi 2 kez dinleme ve 2 kez uygulama hakkı vardır.
- Aday noksan ve hatalı çalmaz ise puan alabilir.

2- Performans Sunumu (40 puan)

- Bu sunumda adaydan, 2 farklı karakterdeki ana ve ara türdeki oyunlardan (bar, horon, halay, zeybek, güvende, bengi vb.) 2 farklı sunum yapması beklenmektedir.
- Adayın, her bir türden 4'er adet farklı oyun hazırlaması gerekmektedir (toplamda 8 oyun).
- Her bir oyun en fazla 2 dakika sürecek şekilde hazırlanmalıdır.
- Komisyon adayın hazırladığı sekiz farklı oyundan iki tanesini seçecek ve adaydan bunları yöresel tarzda sergilemesini isteyecektir. Her oyun performansı 20 puan üzerinden değerlendirilecektir.
- Adayların sergileyecekleri oyunların müziklerini CD halinde yanlarında getirmeleri gerekmektedir.
- Performans anında sunulan oyunlarda hareketlerin müzikle uyumuna, jest mimik kullanımına, denge bozukluğu ve şaşırma olmamasına, yöresinde kabul edilmiş oyun olmasına, yöresel tavır içinde oyunların sunulmasına puan verilecektir.

3- Hareket Algılama Testi (30 puan)

- Bu testte adaydan, içerisinde denge, çökme, dönüş, sıçrama vb. hareket unsurlarının bulunduğu bir figür bütünlüğünü göstermesi beklenmektedir.
- Adaya gösterilecek hareket bütünlüğü, performans sergilediği oyun karakterlerinin dışında olacaktır. (örnek; Aday zeybek ve halay tarzında bir sunum hazırlamış ise, kendisine bunların dışındaki bir türden figür bütünlüğü gösterilip, bunu yapması istenecektir.)
- Hareketin eksik yapılması halinde puan alınabilir.
- Hareket, adaya sınav komisyonu tarafından gösterilecektir. Adayın figürü 2 kez görme, 2 kez uygulama hakkı vardır.

Not: Aday öğrencilerin sınava, kısa kollu tişört, şort ve rahat bir dans ayakkabısı ile gelmeleri gerekmektedir.

HENTBOL

Sınav 3 Bölümden oluşmaktadır;

1.Bölüm: Aday (1) yazan bölümden topu alarak duvara kadar top sürer. Duvara uzaklığı 2m. Olan çizginin (2) önünde her birinden 4 kez temel pas (sağ-sol el), bilek pası (sağ-sol el) ve sıçrayarak pas yapar. Daha sonra kanattan başlayarak (3) savunma temel duruşu ile yana kayma, öne çıkma, çapraz geri çekilme, blok temel tekniklerini gösterir. Kanattan (4) kaleciye pas verir ve hızlı hücumda çıkar aldatma (5) bağlantılı kaleye şut kullanır. Aynı şekilde diğer kanattan (6) savunma temel duruşu ile yana kayma, öne çıkma, çapraz geri çekilme, blok temel tekniklerini gösterir. (7) Aynı şekilde diğer kanattan kaleciye pas vererek hızlı hücumda çıkar ve aldatma bağlantılı şut (8) ile bu bölümü tamamlar. Kaleciler testin top sürme, pas ve hızlı hücumda atışların savunulması ile değerlendirilecektir.

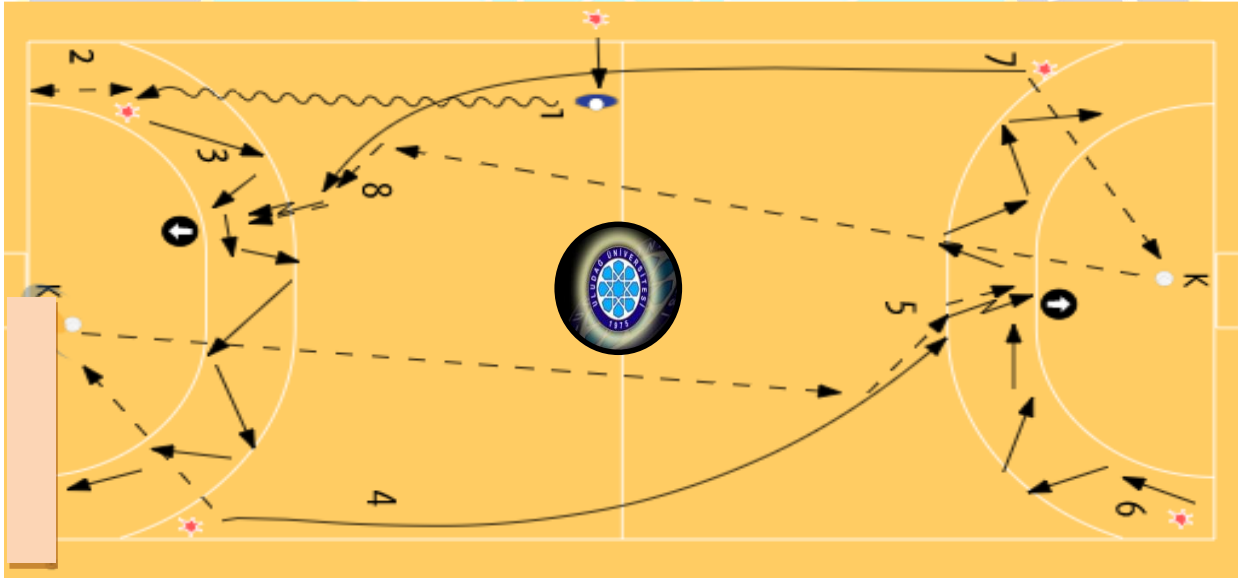

2. Bölüm: Her pozisyondan adaylar atış kullanır. İsteyen adaya bir başkası pas verebilir ve böyle başlayabilir. İstemezse top sürerek hareketi yapabilir. Oyun kurucu pozisyonlarında Dayanma adımlı temel atış, sıçrayarak atış, kalça yüksekliğinde temel atış olarak kullanılması zorunludur. (Oyun kurucu bölgelerinde her defasında bir atış türünü seçmek zorunludur.) Pivot atışı düşerek gerçekleştirilmek zorundadır. Kaleciler için yer tutma ve tekniğin gösterilmesi ile atışların savunulması değerlendirilecektir.

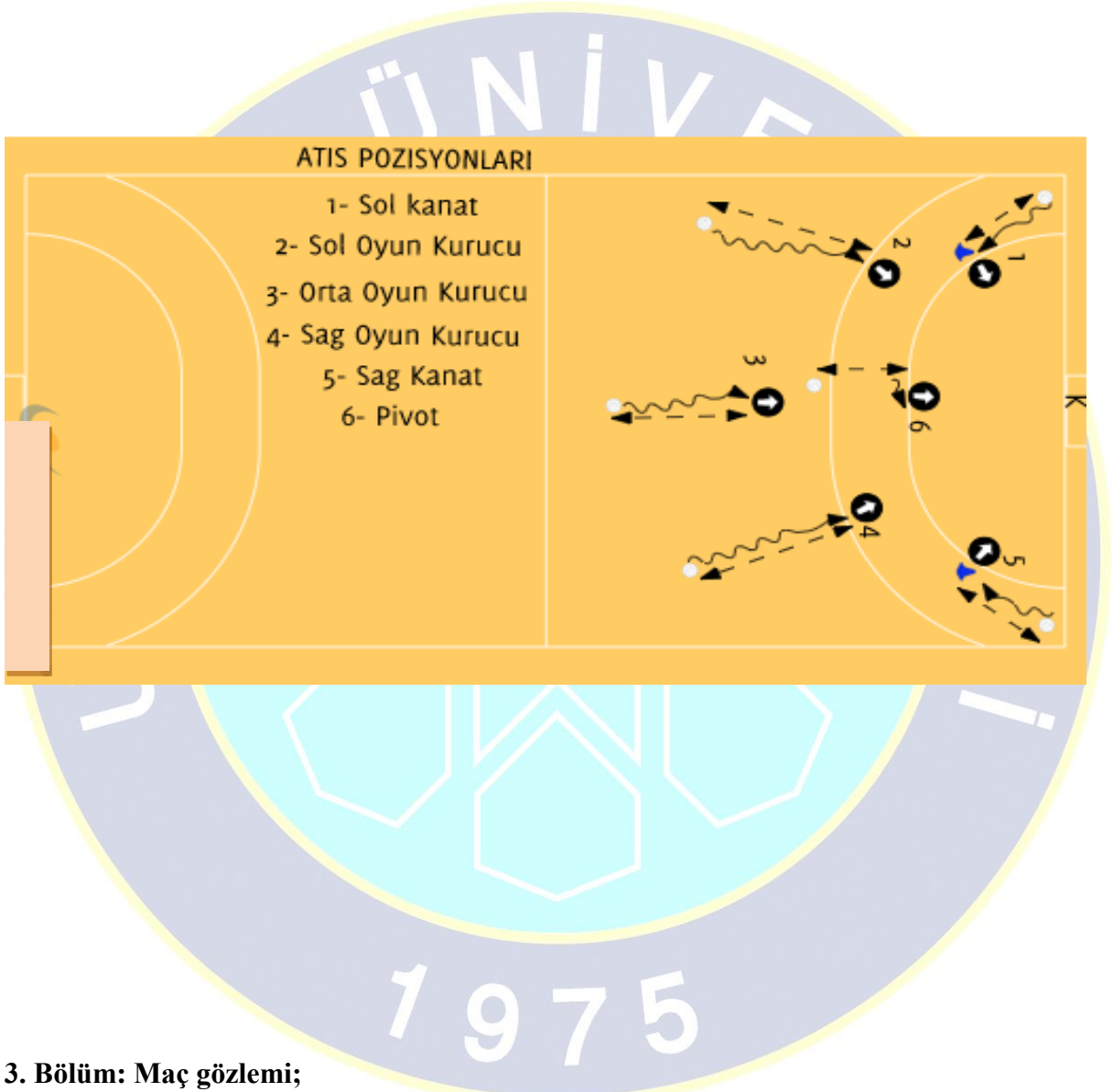

3. Bölüm: Maç gözlemi;

Katılım sayısına göre 3 x 3, 4 x 4, 5 x 5, 6 x 6, 10 dk. (Hücum-Savunma) maç yaptırılacaktır. Oyuncular istedikleri pozisyonda değişerek oynayabilir. Kaleciler için yer tutma ve tekniğin gösterilmesi ile atışların savunulması değerlendirilecektir. Gerekirse kaleciler için ayrıca yükleme yaptırıp hareketleri göstermesi istenebilir.

Not: Vaks kullanmak isteyen adaylar sınava kendi vakslarını getirebilirler.

MASA TENİSİ

1. **Bölüm:** Aday 0 döndürme açısı ve 70 hıza ayarlı masa tenisi robotundan belirlenen sıra ile gelen toplam 20 topa masanın FOREHAND (FH) ve BACKHAND (BH) bölgelerine (köşe) belirlenmiş olan alanlara istenen vuruş tekniğini yaparak tamamlar. Bu vuruşun geçerli olabilmesi için;
 - a. Masa tenisi robotundan sıra ile Bir top FH bölgesine sonraki top BH bölgesine gelecek biçimde gönderilecektir.
 - b. Aday masa tenisi robotundan yukarıda belirlenen sıra ile atılacak olan topu masanın ilk FH bölgesinde belirlenmiş alana, sonra gelecek olan topu BH bölgesinde belirlenmiş alana isabet ettirerek teknik vuruşu yapacaktır. Adayın daha sonra TOPU bu sırada devam edecek olan belirlenmiş alana isabetli bir biçimde göndermesi istenecektir.
 - c. Aday masa tenisi robotundan yukarıda belirlenen sıra ile atılacak olan top masanın hangi köşesine atılmışsa topu karşılamak için “sadece o bölgedeki vuruş stiline uygun vuruşu” gerçekleştirmek zorundadır (top robottan FH bölgesine geldi ise FH teknik ile vurulacak, BH bölgesine geldi ise BH teknik ile topa vurulacaktır. Belirtilen bölgelerde yapılacak farklı vuruş tekniği hata kabul edilecektir.
 - d. Masa tenisi robotu sınav için gerekli ayarlamalar yapıldıktan sonra hata vermedikçe ayarlama veya düzeltme yapılmayacaktır.
 - e. Robottan kaynaklanan topun dışarı gitmesi masanın kenarına değip geçmesi gibi uygun olmayan top elişlerinde aday “sınavı bırakmadan- kesmeden ” kendisine atılacak olan toplam top sayısı yerine fazladan atılacak top ile telafi edilecek, adaya gerekli sözlü uyarılar sınav sırasında verilecektir. Aday kendisine atılacak top sayısına erişene kadar (top sayımı bitene kadar) sınava ara-kesintiye uğratmadan devam edecektir.
 - f. Robottan kaynaklanan yukarıda belirtilen düzeyde olmayan robottan kaynaklanan topların sürekli dışarı çıkması ya da bölgeler ulaşmaması gibi “çoklu hata” durumunda komisyon sınavı durdurma, tekrar kaldığı yerden başlatma ya da sınavı tekrar ettirme yetkisine “komisyon kararı” ile sahiptir. Her top değeri 2 puan olacak toplam 40 puan alınacaktır.
 - g. Robottan kaynaklanan hata durumunda sınav komisyonu sınavı robot kullanmaksızın yapma yetkisini sahiptir. Sınav bölümleri aynen robot kullanılmadan uygulanacaktır.

2. **Bölüm:** Aday bu bölümde aşağıda sırası ile verilen teknikleri uygulayacaktır. Her bölümde istenen hareketi istenen teknikte yapması beklenecek ve aşağıda verilen puanlar üzerinden değerlendirilecektir. Aday tüm vuruşları belirtilen teknik özelliklere dayalı yaparak komisyon üyeleri tarafından değerlendirilecektir.

a. Servis atışı 5 adet top kullanılarak aday istediği biçimde ve istediği yere farklı türde servis atışı yapacak; servis atışında puan verilirken ;servis atış tekniği olarak pozisyona başlama, atılacak servis için alanı seçimi (köşe, orta, kısa, uzun), servis atılacak topa verilecek falso, kesik, veya boş top olarak kullanma, topun masaya değmesi kriterleri dikkate alınarak değerlendirme yapılacaktır. Toplam servis atış puanı 10 puandır.

b. Spin vuruş tekniği: Masa tenisi robotundan sıra ile bir top FH bölgesine sonraki top BH bölgesine gelecek biçimde gönderilecektir. Gelen topa aday topun geliş sırasına göre (hangi köşeye top geldi ise o köşeye özgü vuruş tekniğini kullanacaktır) sıra ile FH spin ve BH spin vuruşu yapacaktır. Her bir vuruşta adayın spin yaparak topa vuruş tekniğine bakılarak değerlendirme yapılacaktır. Topun istenen noktaya isabeti ve robottan gelen top sayısı dikkate alınmayacaktır. FH SPİN vuruş tekniği 25 puan - BH SPİN vuruş tekniği 25 puan toplamda 50 puan olacaktır.

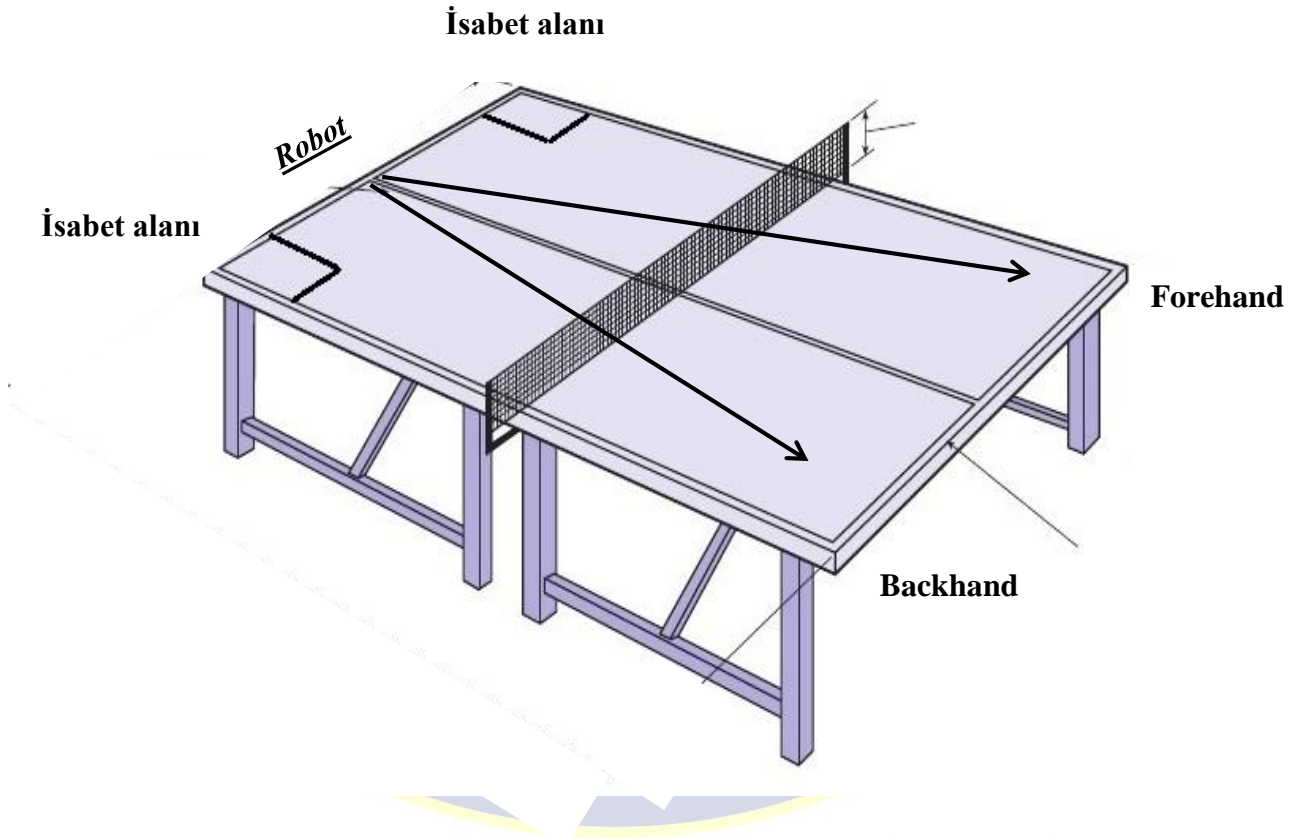

TENİS

Antrenör Oyun Seviyesi Testi (AOS)

Tenis sınavında AOS testi uygulanacaktır. AOS saha içi değerlendirme prosedüründe, adayların tenis oynama becerilerine bakılarak, aşağıdaki konu başlıklarıyla ilgili olarak değerlendirmeleri yapılacaktır.

1. Yer vuruşlarının derinlik değerlendirmesi,
2. Yer vuruşlarının hassasiyet değerlendirmesi,
3. Vole vuruş değerlendirmesi,
4. Servis değerlendirmesi.

1- Yer Vuruşu Derinliği



Bu deęerlendirmede (Şekil-1) adaylar A harfi ile gsterilen yerde, top besleyicileri ise B harfi ile gsterilen yerde durur. Top besleyicisi adayların nnde “X X” ile iřaretlenen blgeye doęru, adayın bir forehand tarafına, bir backhand tarafına olmak zere 10 adet top beslemesi yapar. Aday bu toplara, forehand ve backhand vuruřları yaparak karřı sahada ieri dřecek řekilde vuruř yapar. Adayın yapmıř olduęu toplam 10 vuruřun her birisine, karřı alanda ilk ve 2. dřtę blgelere gre puan verilir ve bu puanlar toplanarak adayın yer vuruřu derinlik puanı bulunur. Oyuncular vurduęu topların karřı sahada ieri dřmesi durumunda, topun 1. ve 2. Dřtę yere gre puan verilir. Adayın bu deęerlendirmede alabileceęi en yksek puan 90’dır.

Puanlar ařaęıdaki gibi verilir;

- 1 Puan – Top servis karesinde herhangi bir yere dřtę zaman,
- 2 Puan – Top arka kort alanının n blmne dřtę zaman,
- 3 Puan – Top arka kort alanının ortalarına dřtę zaman,
- 4 Puan – Top arka kort alanının son blmne dřtę zaman.

G puanları ařaęıdaki gibi verilir;

G Alanı – 1 Ekstra Puan – Top tekler kort alanında herhangi bir yere dřtęnde ve ikinci sekme arka izgi ile g izgisi arasına dřtę zaman, 1 ekstra puan verilir.

G Alanı – ift Puan – Top tekler kortunda herhangi bir yere dřtęnde ve ikinci sekme g izgisinin arkasına dřtęne, aldıęı puan 2 ile arpılır.

rnekler: Birinci sekme 4 puanlık alana dřtęnde ve ikinci sekme arka izginin ardına dřtęnde 5 puan verilir. Birinci sekme 4 Puanlık alana dřtęnde ve ikinci sekme g izgisinin ardına dřtęnde 8 puan verilir. “ 0 ” Puan: Topun birinci dřtę yeri normal tekler alanı dıřında ise verilir.

Devamlılık Uyum: Tekler sahası ierisine dřen her vuruř iin ekstra 1 puan verilir.

Yer vuruřu derinlięi alıřması blmn tamamlamak ve skoru bulmak iin btn puanlar toplanır.

2-Vole Vuruřu

Bu deęerlendirmede (Şekil-2) adaylar A harfi ile gsterilen yerde, top besleyicileri ise B harfi ile gsterilen yerde durur. Top besleyicisi adayın nnde “X X” ile iřaretlenen blgeye doęru, adayın bir forehand tarafına, bir backhand tarafına olmak zere, kala ile omuz seviyesi arasında, 10 adet top beslemesi yapar. Aday bu toplara, forehand ve backhand vole vuruřları yaparak karřı sahada ieri dřecek řekilde vuruř yapar. Adayın yapmıř olduęu toplam 10 vuruřun her birisine, karřı alanda ilk dřtę blgeye gre puan verilir ve bu puanlar toplanarak adayın vole vuruřu puanı bulunur. Adayın bu deęerlendirmede alabileceęi en yksek puan 50’dır.

Şekil 2



Tam Puanlar aşağıdaki gibi verilir.

1 Puan – Top servis karesi içinde herhangi bir yere düştüğü zaman.

2 Puan – Top arka kort alanının ön bölümüne düştüğü zaman.

3 Puan – Top arka kort alanının orta bölümüne düştüğü zaman

4 Puan – Top arka kort alanının arka bölümüne düştüğü zaman

Güç Puanları aşağıdaki gibi verilir.

Vole vuruşunun hassasiyeti öncelikli olduğundan Güç Alanı – 1 ve 2 Ekstra Puanları verilmez.

“0” Puan - Topun birinci sekmesi tekler alanının dışına düştüğü zaman. Uyum – Hata olmayan her vuruş için 1 ekstra puan verilir. Vole derinliği çalışması bölümündeki toplam skoru bulmak için bütün puanlar toplanır.

3-Yer Vuruşu Hassasiyeti

Bu değerlendirmede (Şekil- 3) adaylar A harfi ile gösterilen yerde, top besleyicileri ise B harfi ile gösterilen yerde durur. Top besleyicisi adayın önünde "X X" ile işaretlenen bölgeye doğru, adayın bir forehand tarafına, bir backhand tarafına olmak üzere 12 adet top beslemesi yapar. Aday bu toplara, forehand ve backhand vuruşları yaparak karşı sahada içeri düşecek şekilde vuruş yapar. Adayın yapmış olduğu toplam 12 vuruşun her birisine, karşı alanda ilk ve 2. düştüğü bölgelere göre puan verilir ve bu puanlar toplanarak adayın yer vuruşu derinlik puanı bulunur. Adayın bu değerlendirmede alabileceği en yüksek puan 84 dır.

Şekil 3

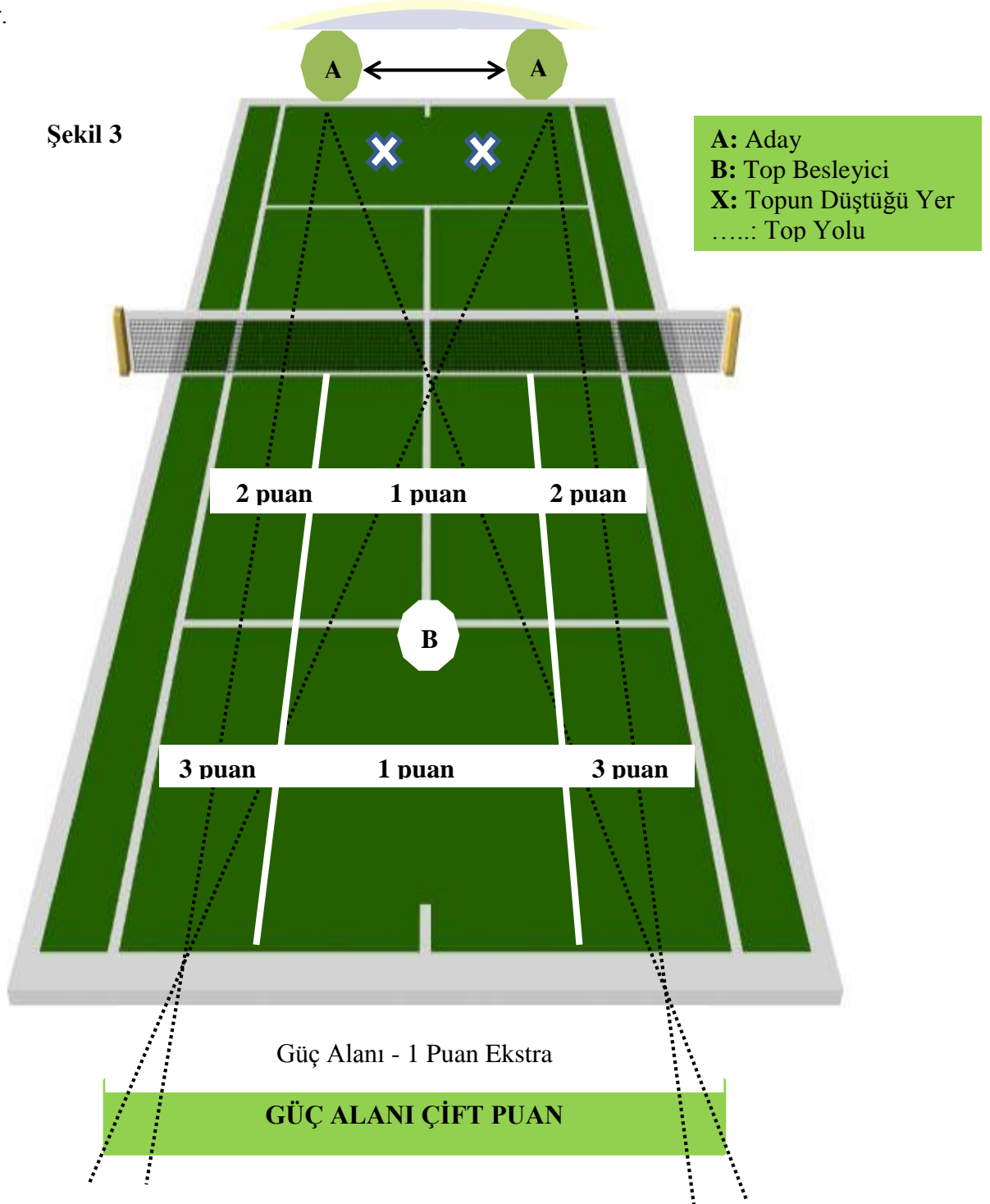

Tam puanlar aşağıdaki gibi verilir;

- 1 Puan – Top hedef alanları dışında orta alanda herhangi bir yere düştüğü zaman.
- 2 puan – Top servis çizgisinden önce yer vuruşu doğruluğunda hedef alan düştüğü zaman.
- 3 Puan – Top yer vuruşu doğruluğunda tekler kortunun ark bölümüne hedeflenen alana düştüğü zaman.

Güç puanları Aşağıdaki gibi verilir;

Güç Alanı – 1 Ekstra Puan – Top tekler kortunda herhangi bir alana düştüğünde ve ikinci sekme arka çizgi ile güç çizgisi arasında olduğunda, 1 ekstra puan verilir.

Güç Alanı – Çift Puan - Top tekler kortunda herhangi bir alana düştüğünde ve ikinci sekme güç çizgisinin arkasına düştüğünde çift puan verilir.

Örnekler: Birinci sekme 3 puanlık alan düştüğünde ve ikinci sekme arka çizginin ardına düştüğünde 4 puan verilir. Birinci sekme 3 puanlık alana düştüğünde ve ikinci sekme güç çizgisinin ardına düştüğünde 6 puan verilir.

“0” Puan: Topun ilk sekmesi normal tekler oyun alanı dışında olursa.

Uyum (Tutarlılık): Hata olmayan her vuruş için ekstra 1 puan verilir. Yer vuruşu doğruluk çalışmasında elde edilen skoru bulmak için bütün puanlar toplanır.

SERVİS VURUŞU

En Yüksek Olasılık 108 Puan'dır.

Servis Değerlendirmesi (Şekil- 4): Aday 12 servis atar. 3 servis birinci servis kutusunun geniş alanına, 3 servis birinci servis kutusunun orta bölümüne, 3 servis ikinci servis kutusunun orta bölümüne ve 3 serviste ikinci servis kutusunun geniş bölümüne. Puanlar topun birinci ve ikinci sekmesine göre verilir. Eğer birinci servis doğru servis kutusuna atılırsa, ikinci servis gerekmez. Eğer servis bırakılırsa (let), servis tekrarlanır.

Tam puanlar aşağıdaki gibi verilir;

Birinci Servis :

2 Puan – Top doğru servis kutusu alanına atıldığında

4 Puan – Top doğru servis kutusunda hedeflenen alana atıldığında

İkinci Servis :

1 Puan: Top doğru servis kutusu alanına atıldığında.

2 Puan: top doğru servis kutusunda hedeflenen alana atıldığında.

Güç Puanları Aşağıdaki Gibi Verilir;

Güç Alanı – 1 Ekstra Puan – Top doğru servis kutusuna atıldığında ve ikinci sekme güç çizgisi ile arka çizgi arasına düşerse, 1 ekstra puan verilir.

Güç Alanı – Çift Puan – Top doğru servis karesine atıldığında ve ikinci sekme güç çizgisinin arkasına düştüğünde çift puan verilir.

“ 0 ” Puan – Topun ilk sekmesi doğru servis kutusunun dışında olduğu zaman.

Uyum (Tutarlılık) – Her serviste top doğru servis kutusuna düştüğünde 1 ekstra puan verilir(1.veya 2. Servis). Servis değerlendirme bölümünde kaç puan yapıldığını öğrenmek için bütün puanlar toplanır.

Şekil 4

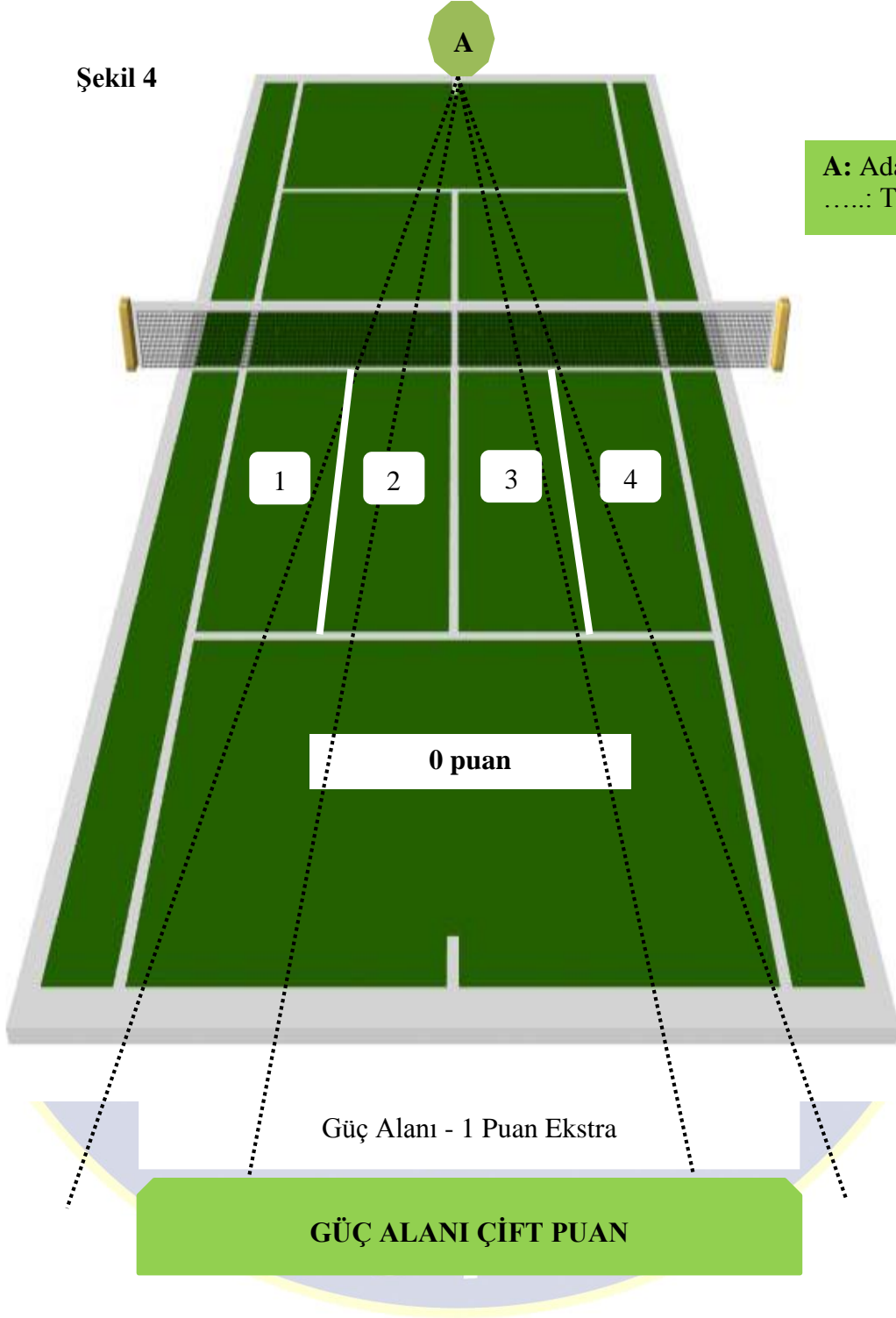

Değerlendirme Tabloları (Kadın ve Erkek)

Erkekler Değerlendirme Tablosu		Kadınlar Değerlendirme Tablosu	
170 ve üstü	100	160 ve üstü	100
165-169	95	155-159	95
160-164	90	150-154	90
155-159	85	145-149	85
150-154	80	140-144	80
145-149	75	135-139	75
140-144	70	130-134	70
135-139	65	125-129	65
130-134	60	120-124	60
125-129	55	115-119	55
120-124	50	110-114	50
115-119	45	105-109	45
110-114	40	100-104	40
105-109	35	95-99	35
100-104	30	90-94	30
95-99	25	85-89	25
90-94	20	80-84	20
85-89	15	75-79	15
80-84	10	70-74	10
75-79	5	65-69	5
74 ve altı	0	64 ve altı	0

VOLEYBOL

Adayın tüm sınavdan alacağı en yüksek puan 100 puandır. Aday sınavın her aşamasında voleybolun istenen temel becerilerini kullanarak testini tamamlayacaktır. Teknik özelliği yanlış yapılan hareketler puanlamaya katılmaz.

A-TEKNİK TESTLER

1. Duvarda Karşılama Testi(Manşet pas)

Aday A kutucuğuna 1 kez, B kutucuğuna 1 kez şeklinde sıra ile 5 vuruş yapacaktır. İlk atış baş üstü kontrol pas yapıldıktan sonra A bölgesine parmak pasla yapılacaktır. Parmak pasla atılan top yere düştükten sonra yapılacak vuruş ile test sayımı başlayacaktır. Dönen her topun yere düşmesi gerekmektedir. Hareket alanının dışına çıktığında veya topun gönderilmesi gereken alanların dışına temasta, ilgili hakemin(hata) ikazıyla test durdurulur. Aday isterse birinci test değerleri sıfırlanmak kaydı ile testi bir kez daha tekrar edebilir. Puan olarak ikinci yaptığı puanlar kayda geçer. Manşet pas testi 15 puan üzerinden değerlendirilir(Şekil 1).

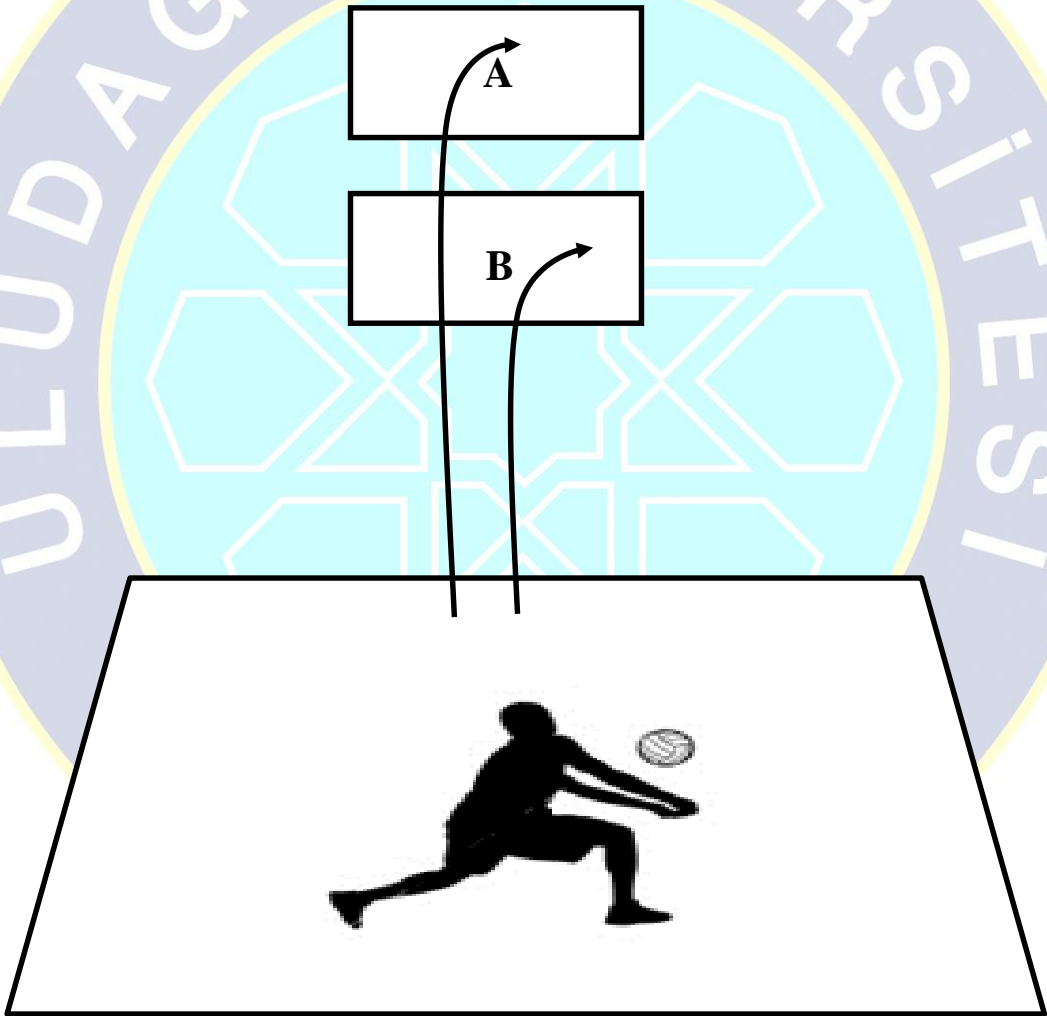

Şekil 1- Manşet Testi

2.Duvarda Parmak Vuruş Testi(Parmak pas)

Aday A kutucuğuna 1 kez, B kutucuğuna 1 kez şeklinde sıra ile 5 vuruş yapacaktır. Teste başlama, bir kontrol pas yapıldıktan sonra A bölgesi hedefe parmak pas atışı ile sayma başlayacaktır. Dönen her topun yere düşmesi gerekmektedir. Hareket alanının dışına çıkıldığında veya topun gönderilmesi gereken alanların dışına temasta, ilgili hakemin(hata) ikazıyla test durdurulur. Aday isterse birinci test değerleri sıfırlanmak kaydı ile testi bir kez daha tekrar edebilir. Puan olarak ikinci yaptığı puanlar kayda geçer. Parmak pas testi 15 puan üzerinden değerlendirilir(Şekil 2).

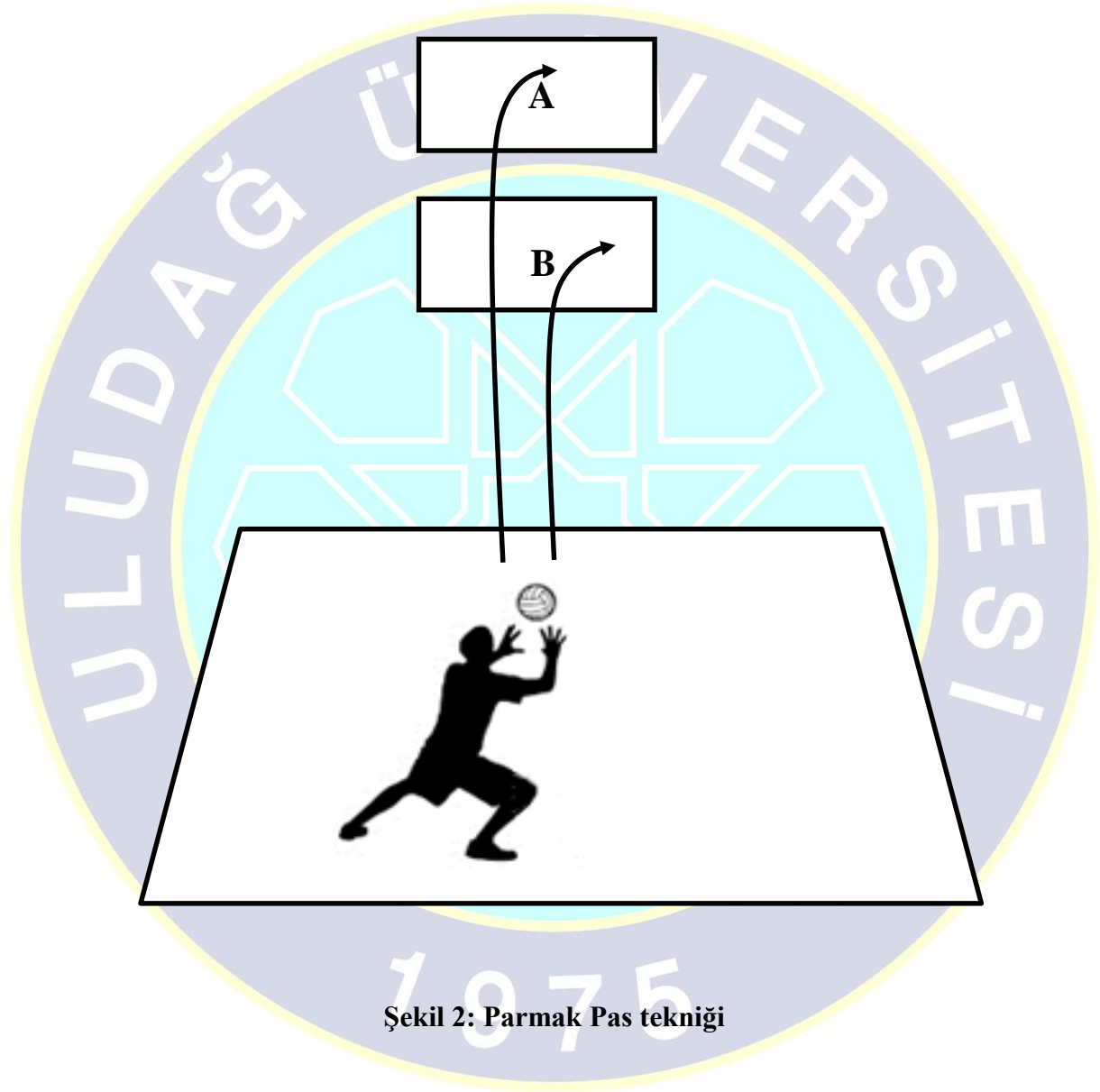

3.TEST: 2-3-4 bölgelerden hücum vuruşu(Smaç)(25 puan)

Adaylar, bu test için oluşturulmuş ve filenin diğer tarafında bulunan hücum çizgisi ile dip çizgi arasındaki ABC alanlarını hedef alacaklardır. Test 4. Bölgeden vuruşlarla başlayacaktır. Aday topu havaya atarak testi başlatacak ve smaç adımıyla atmış olduğu topa smaç vuruşu yapacaktır. Aday toplam 5 vuruş yapacaktır.

1. Aday 4. bölgeden önce B bölgesine sonra C bölgesine şeklinde vuruş yapacaktır.
2. Aday 3. bölgeden B bölgesine tek vuruş yapacaktır.
3. Aday 2. bölgeden önce B bölgesine sonra A bölgesine şeklinde vuruş yapacaktır.
4. Her vuruş 5 puandır.
5. Havaya atılan topun yüksekliği anten seviyesinden daha az olamaz.
6. Vuruş anında file üst bandına temaslar hata olarak kabul edilir.
7. Vuruş sırasında değerlendirmeye alınacak vuruşlar, smaç plase ve smaç vuruşlarıdır.
8. Havaya atılan top vurulmadan veya tutulmadan yere bırakılırsa, vuruş hakkını kullanmamış sayılır.
9. Vurulan top, vurulacak alanı sınırlayan çizgilere temas ederse vuruş geçerlidir.
10. Smaç testi 25 puan üzerinden değerlendirilir(Şekil 3).

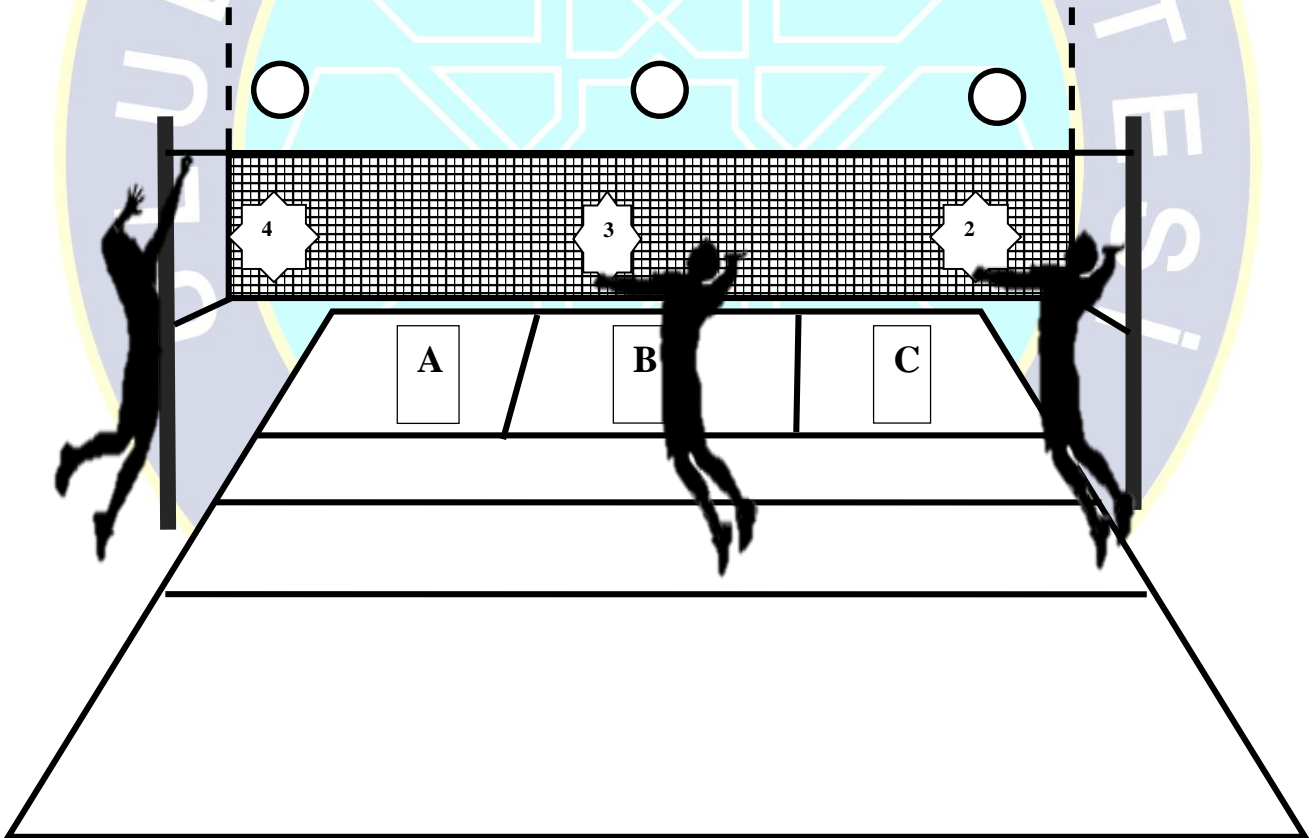

Şekil 3: Hücum vuruşları

4.Test: Servis Testi

A-Tenis Servis Testi: Servis atılacak olan karşı alan 3 bölgeye ayrılmıştır. Aday servis atacağı bölgeden A-B-C bölgelerine, önce A bölgesine, sonra B bölgesine daha sonrada C bölgesine tenis servis tekniği ile 1'er atış yapar. Her vuruş 5 puandır. Tenis Servis Testi 15 puan üzerinden değerlendirilir(şekil 4).

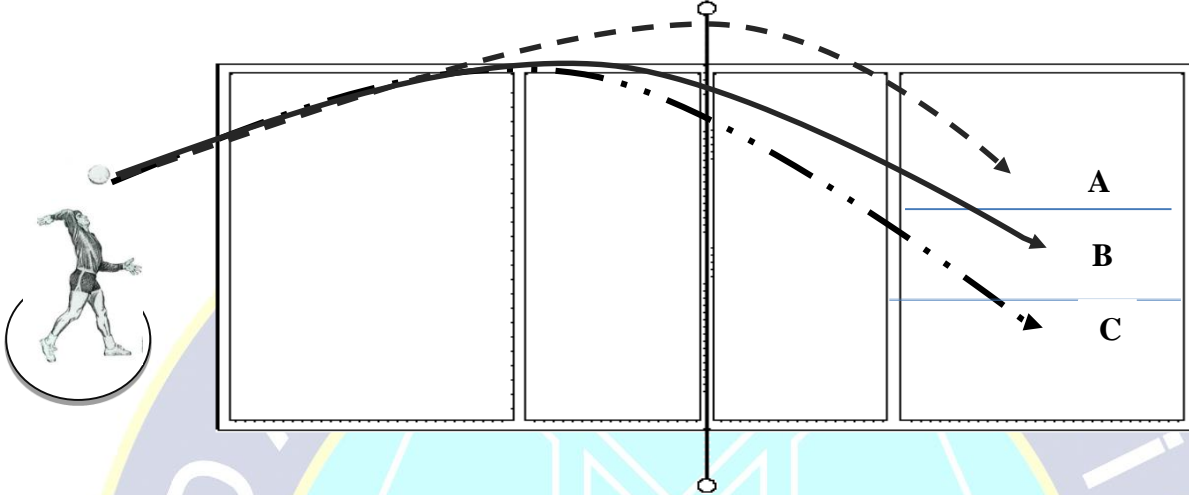

Şekil 4:Tenis Servis Testi

B- Sıçrayarak Tenis Servis Testi: Servis atılacak olan karşı alan 2 bölgeye ayrılmıştır. Aday servis atacağı bölgeden A-C bölgelerine, önce A bölgesine, sonra C bölgesine sıçrayarak tenis servis tekniği ile 1'er atış yapar. Sporcu servis bölgesinin herhangi bir yerinden çizgi ihlali yapmadan vuruşlarını gerçekleştirir. Her vuruş 5 puandır. Sıçrayarak Tenis Servis Testi 10 puan üzerinden değerlendirilir(Şekil 5).

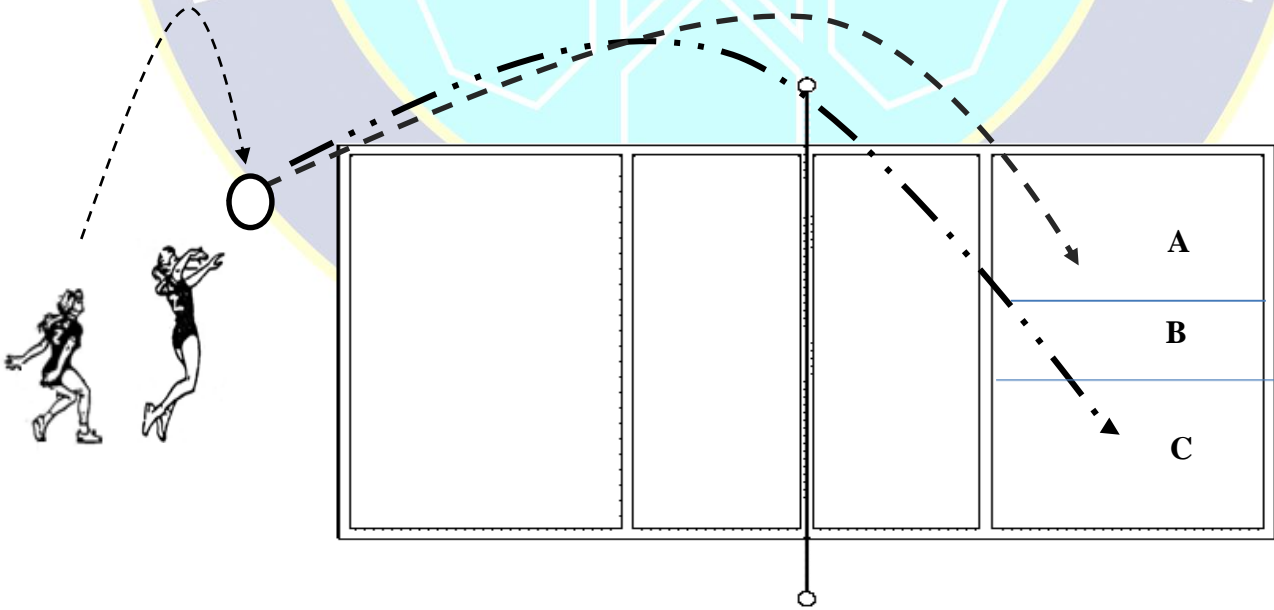

Şekil 5: Sıçrayarak Tenis Servis Testi

B-Kombine Teknik Test(20 Puan)

Bu test voleybol temel hareketlerini kapsar. Test dördüncü bölgeden smaç adımıyla başlar(1). Yere inen aday aynı köşede bir adet blok sıçraması yapar(2). Bloktan sonra aday kendi sahasına dönerek, erkekler plonjon, bayanlar sağa burğu savunma tekniklerini gösterir(3). Sonrasında diđer tenis topunu alarak, ön orta bölgeden kısa topa hücum tekniğini gösterir(4). Yere indikten sonra üçüncü bölgeden ikinci bölgeye blok adımıyla yaparak blok tekniğini gösterir(5).

Aday bloktan sonra diđer tenis topunu alarak 2. Bölgeden hücum tekniğini gösterir(6). Oyuncu yere indikten sonra kendi sahasına dönerek erkekler plonjon, bayanlar sola burğu savunma tekniklerini göstererek ayağı kalkar(7). Daha sonra aday üçüncü bölgeye gelerek sol köşeye çapraz adım blok adımıyla giderek blok hareketi ile testi bitirir(8). Bu testte süre bulunmamakla birlikte yapılan hareket bağlantılarında akışkanlık aranmaktadır(Şekil 6).

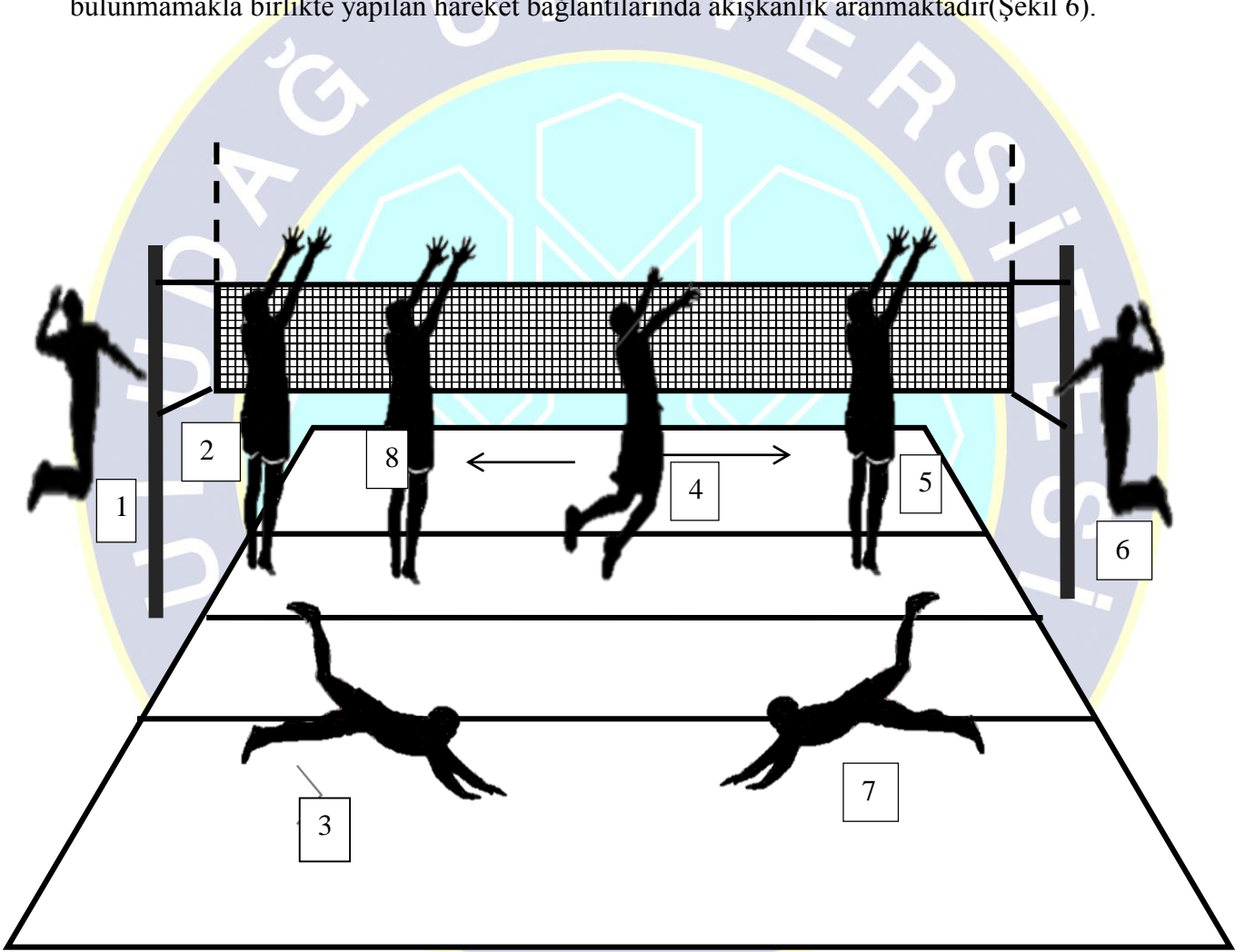

Şekil 6: Kombine Teknik Testi

YÜZME

Adaylar 25 m kısa kulvar havuzda 100 m Karışık Branşında Teknik becerilerini gösterirken en az FIN puan cetvelinde 200 puana karşılık gelen Kadınlarda 01:54,50 Erkeklerde 01:41,67 derecesini yüzmek zorundadır. Bu dereceleri yüzemeyen adayların sınav puanları, tekniği gösterirken yeterli minimum hıza ulaşamadığı gerekçesiyle 100 puan üzerinden 0 puanla değerlendirilir.

Teknik No	Teknik Adı	Tekniğin puan karşılığı	Tekniğin kuralı
1.	Çıkış 1. safha	10	FINA kurallarına göre çıkış komutlarına uymak.
2.	Çıkış 2. safha	10	Sırasıyla kollar, baş, vücut, bacaklar ve en son ayakların suya giriş yapması. Su altında en fazla 15 metre olmak koşuluyla ve delfin hareketiyle su altında ilerleme.
3.	Kelebek stili yüzme tekniği.	10	Tekniğe uygun simetrik kol ve bacak hareketleriyle ilerleme.
4.	Kelebek stilinden sırtüstü stiline dönüş.	10	Kelebek tekniğini çift el ile duvarda bitirip ayaklar duvardan ayrılmadan sırtüstü pozisyona geçiş.
5.	Sırtüstü stili yüzme tekniği.	10	Ardışık kol ve bacak hareketleri yaparken sırt üstü pozisyonu göstermek.
6.	Sırtüstün stilinden kurbağalama stiline dönüş	10	Sırt üstü pozisyonda tek elle stili tamamladıktan sonra, sırt salto ya da öne devrilme hareketiyle Kurbağalama tekniği su altı hareketlerine geçiş.
7.	Kurbağalama stili yüzme tekniği.	10	Tekniğe uygun simetrik kol ve bacak hareketleriyle ilerleme.
8.	Kurbağalama Stilinden Serbest Stile (Krawl tekniğine) dönüş.	10	Kurbağalama tekniğini çift el ile duvarda bitirip ayaklar duvardan ayrılmadan yüzüstü pozisyona geçiş.
9.	Serbest stili yüzme tekniği.	10	Ardışık kol ve bacak hareketleri yaparken "serbest stil" pozisyonu göstermek.
10.	Bitiriş	10	Serbest stil tek el pozisyonu ile uzanarak bitiriş.
TOPLAM		100	

Not: Adayların dereceleri el kronometresi ile bakılarak değerlendirilir.

II. AŞAMA ÖZEL YETENEK SINAVI:

Adaylar bu aşamada 3 testten diledikleri bir testi seçip yalnızca o teste gireceklerdir. Testler;

(1) 30 m Sürat Testi

Bu testte adayın 30 metrelik bir parkuru kat etme süresi ölçülmektedir. Ölçüm elektronik fotosel ile yapılır.

Uyulması Gereken Kurallar:

- 30 metre sürat koşusunun çıkışı ayakta ve çıkış çizgisinin gerisindeki 1 metrelik alan içerisinde her iki ayağın yerde olduğu pozisyonda başlanır.
- Her adayın iki koşu hakkı vardır. En iyi derecesi değerlendirmeye alınır. Bu testten adayın puan alabilmesi için erkek adayların en az 4.80 sn., kadın adayların ise en az 5.30 saniyede koşmaları gerekmektedir. Adaylar bu değerlerden sonra puan almaya başlayacak ve en düşük (iyi) değere ulaşan aday öğrenciye göre sıralama gerçekleştirilecektir.
- Test esnasında fotoselli kronometrenin arızalanmasından kaynaklanan durumlarda komisyon kararıyla adaya bir hak daha verilir.

(2) Dayanıklılık Testi

Aday test süresince 20 m'lik bir parkurun bir ucundan diğer ucuna doğru sürekli koşar. Test sırasında adayın koşu temposu bir CD'nin verdiği sinyaller ile sağlanır. Adayın, başlangıç hızı 8 km/ saat olan ve her dakikada artan ses sinyallerine uyması gerekir. Bu, adayın 20 m'lik parkurun bitiş çizgisine ulaşması ile CD'den duyduğu sinyalin eş zamanlı olması anlamına gelir. Adayın, sinyal sesi geldiğinde şekil 1'de belirtilen emniyet alanına en az bir ayağının havadan ya da yerden girmiş olması gerekir

Sinyal sesinin duyulduğu anda emniyet alanına en az bir ayağı ile giremeyen aday, görevli tarafından (Kırmızı ikaz bayrağı ile) uyarılır. Aday birinci uyarı sonrası temposunu artırarak sinyalden önce emniyet alanına girdiğinde birinci uyarısı iptal edilir. Üst üste 3 uyarı alan aday testi tamamlamış kabul edilir ve 2. uyarıdaki mekik sayısı geçerli sayılır. Aday en az bir ayağıyla çizgiye basmadan bitiş çizgisini geçmelidir. Aday kapasitesinin elverdiği ölçüde kendisi bırakana kadar testi sürdürür. Sinyal çaldığı sırada emniyet alanına girmeden dönerek devam etmek isteyen veya parkur bitiş çizgisi dışına basmadan devam etmek isteyen aday (hata anında) uyarılır, uyarıya rağmen hatasını düzeltmeyen aday testi tamamlamış kabul edilir ve doğru olarak yaptığı en son mekik sayısı geçerli sayılır. Testin değerlendirilmesi adayın 20'şer metrelik mekiklerden kaç tane yaptığına göre değerlendirilir. Adayın mekik sayısı giriş kartına görevliler tarafından yazılarak imzalanır. Erkek adaylar için en düşük değer olarak 80, kadın adaylar için ise 50'dir. Adaylar bu değerlerden sonra puan almaya başlayacak ve en iyi değere ulaşan aday öğrenciye göre sıralama gerçekleştirilecektir.

Kırmızı çizgi: Bitiş çizgisi

Kırmızı ve kalın mavi çizgiler arasında kalan bölge: Emniyet Alanı



Şekil 1. Dayanıklılık koşusu testi

(3) Kuvvet Testi

Ölçümler dinamometre (Şekil 2) kullanılarak yaklaşık beş dakika ısınmadan sonra, denekler dizleri bükülü durumda dinamometre sehpasının üzerine ayaklarını yerleştirdikten sonra kollar gergin veya bükülü (adayın isteğine göre), gövde hafifçe öne eğikken, elleriyle kavradığı dinamometre barını dikey olarak, maksimum oranda yukarı çekmektedir. Test iki defa tekrarlanır daha iyi derece kayıt edilir. Erkek adaylar için en düşük değer 75, kadın adaylar için ise 45 Kg 'dır. Adaylar bu değerlerden sonra puan almaya başlayacak ve en iyi değere ulaşan aday öğrenciye göre sıralama gerçekleştirilecektir.



Şekil 2. Sırt-bacak dinamometresi

ALTINCI BÖLÜM

İtiraz, Sınav Disiplini ve Hüküm Bulunmayan Haller

(1) İtiraz

- a) Tüm itirazlar Türkiye Halk Bankası Uludağ Üniversitesi Kampüsü Şubesi TR-04 0001 2001 3290 0006 0001 07 IBAN No' lu hesabına itiraz bedeli (150 TL) yatırıldıktan sonra Spor Bilimleri Fakültesi Dekanlığına aday tarafından imzalanmış dilekçe ve parayı yatırdığına dair makbuz ile şahsen yapılacaktır. Yapılan her bir itiraz için aday ayrı ücret yatırır.
- b) Sınavların uygulamaları ile ilgili itirazlar adayın ilgili sınavının bitiminden sonra en geç 2 saat içerisinde Sınav İtiraz Komisyonu'na iletilmelidir. I. ve II. Aşama sınav sonuçları ile Yerleştirme Sonuçlarına yönelik itirazlar ise Tablo 4'de belirtilen tarih ve saate kadar Sınav İtiraz Komisyonu'na iletilmelidir. Daha sonra yapılan itirazlar dikkate alınmayacaktır. İtiraz karara bağlandıktan sonra adaya yazılı olarak bildirilir.
- c) Yapılan itiraz haklı bulunduğu takdirde adaya ödemiş olduğu sınav itiraz ücreti iade edilir. İtirazı haksız bulunan adayın ödemiş olduğu sınav itiraz ücreti geri ödenmez.
- d) Zamanında yapılmayan itirazlara ait dilekçeler işleme alınmaz.

(2) Sınav Disiplini

- a) Sınav Disiplini; sınavların sağlıklı bir şekilde yürütülebilmesi, adayların öğrenciliğe yakışan disiplinli ve saygılı tutum ve davranış içerisinde olmalarıyla mümkündür. Bu nedenle sınav süresince sınav düzenini bozacak davranışları sergileyen, sınav kurallarına uymayan, sınav araç, gereç ve malzemelerine zarar veren ve komisyon üyeleriyle saygı sınırlarını aşan tartışmalarda bulunan adaylar Sınav Komisyonu kararlarıyla sınavdan ihraç edilir. Sınavın herhangi bir aşamasında ihraç edilen aday diğer aşamalara giremez. İhraç edilen adayın ismi, sınav sonuç listesinde yer almaz ve aday başarısız sayılır.
- b) Sınavlar sırasında üniversitemiz tesislerine, araç, gereç, malzeme ve diğer donanımlarına herhangi bir nedenle zarar verenler hakkında işlem yapılacak ve verilen zarar, adaydan tazmin edilecektir. Sınav gününde sınava gelmeyen aday sınav hakkını kaybeder.
- c) Aday sınav kıyafeti olarak spor ayakkabısı, şort, tişört veya eşofman giymelidir. Uluslararası müsabaka kurallarına uygun spor kıyafeti giyilmesi zorunlu olan spor dallarında adaylar bu kurallara uymak zorundadır (Örneğin; Yüzme, Artistik Cimnastik, Güreş, Atletizm vb.). Adaylar sınavın herhangi bir bölümünde herhangi bir nedenden dolayı kıyafetlerini ve ayakkabılarını çıkaramaz.
- d) Sınav Komisyonu gerektiğinde sınav yer, gün ve saatlerinde değişiklik yapabilir.

(3) Hüküm Bulunmayan Haller

- a) Bu ilkelerde belirtilmeyen hususlarda ve ortaya çıkan ihtilaf durumlarında Spor Bilimleri Fakültesi Dekanlığı yetkilidir.
- b) Bu ilkeler, Uludağ Üniversitesi Beden Eğitimi ve Spor Bölümü ve Antrenörlük Eğitimi Bölümü önerisi, Spor Bilimleri Fakültesi Dekanlığının olurundan sonra uygulanır.
- c) Bu ilkeleri Uludağ Üniversitesi Rektörlüğü adına Spor Bilimleri Fakültesi Dekanlığı yürütür.

YEDİNCİ BÖLÜM

Öğretim Elemanı, Tesisler ve Fiziki Olanaklar

- 4 Doçent Doktor, 2 Yardımcı Doçent Doktor, 8 Öğretim Görevlisi, 3 Okutman ve 3 Araştırma Görevlisi olmak üzere toplam 20 öğretim elemanı bulunmaktadır.
- Spor Salonları: 1 adet uluslararası hentbol basketbol ve voleybol maçlarının oynanabileceği 1000 kişilik salon 2 adet basketbol ve voleybol antrenman salonu, 1 adet güreş salonu, 1 adet halk oyunları salonu
- Futbol sahası: 1 adet çim zeminli, tribünlü ve soyunma odalı olmak üzere toplam 2 adet futbol sahası
- Tartan Atletizm Pisti: 1 adet
- Açık Basketbol sahalar: 3 adet beton zeminli
- Açık Tenis Kortları: 4 adet toprak, 2 adet beton zeminli olmak üzere 6 adet
- Kapalı Tenis Kortları: 2 adet beton zeminli
- Cimnastik Salonu: 1 adet
- Dershaneler: 10 Adet dersane (1 adet video salonu, 2 adet bilgisayar destekli eğitim salonu olarak kullanılmaktadır)
- Fitness Salonu: 1 adet
- Öğretim Elemanları Odaları: 15 adet
- Toplantı Salonu: 1 Adet

Ek.1

Federasyon Amblemi	T.C. BAŞBAKANLIK GENÇLİK VE SPOR GENEL MÜDÜRLÜĞÜ				
*() SINIFI MİLLİ SPORCU BELGESİ					
			FED.	GSGM	
Federasyon Adı		Belge No			
		Tarih			
Adı ve Soyadı			Fotoğraf		
Doğum Yeri ve Tarihi					
T.C. Kimlik Numarası					
Baba Adı					
Ana Adı					
Nüfusa Kayıtlı Olduğu Yer					
Spor Yaptığı İl					
Spor Dalı					
Müsabakanın Adı					
Müsabakanın Yapıldığı Yer Ve Tarihi					
Müsabakaya Katılan Ülke Sayısı		Rakamla (.....)	Yazıyla (.....)		
Müsabakaya Katılan Sporcu Sayısı		Rakamla (.....)	Yazıyla (.....)		
Ferdî Derecesi		Rakamla (.....)	Yazıyla (.....)		
Takım Derecesi		Rakamla (.....)	Yazıyla (.....)		
Kategorisi					
Katılan Faaliyetteki Millilik Sayısı					
En Son Öğrenim Gördüğü Okul					
Ev Adresi/Telefon					
İş Adresi/Telefon					
Yukarıda kimliği belirtilen sporcu ile ilgili bilgilerin doğruluğu onaylanmıştır.					
..... Federasyonu	 Federasyonu		Spor Faaliyetleri Dairesi	
Genel Sekreteri		Başkanı		Başkanı	

* Millî Sporcu Belgesine uygun olan (A, B veya C) sınıfı yazılacaktır. Millî sporcu belgesi başlık yazısı rengi ve boyutu (A) sınıfı için Kırmızı (16 punto), (B) sınıfı için Mavi (16 punto), (C) sınıfı için Yeşil (16 punto) olarak yazılacaktır.

