

**T.C.
CELAL BAYAR ÜNİVERSİTESİ
BEDEN EĞİTİMİ VE SPOR YÜKSEKOKULU**

**2016-2017
ÖNKAYIT,
ÖZEL YETENEK SINAVI
VE KESİN KAYIT
KILAVUZU**

İÇİNDEKİLER

GENEL HÜKÜMLER.....	1
ÖNKAYIT İÇİN GEREKLİ OLAN BELGELER.....	3
SINAV UYGULAMA TAKVİMİ	5
KESİN KAYIT İÇİN İSTENEN BELGELER	5
KESİN KAYIT TARİHLERİ	5
BEDEN EĞİTİMİ VE SPOR ÖĞRETMENLİĞİ, REKREASYON VE SPOR YÖNETİCİLİĞİ BÖLÜMLERİ.....	6
BEDEN EĞİTİMİ VE SPOR ÖĞRETMENLİĞİ BÖLÜMÜ TANITIMI	6
REKREASYON BÖLÜMÜ TANITIMI	6
SPOR YÖNETİCİLİĞİ BÖLÜMÜ TANITIMI	7
BÖLÜMLERİN KONTENJANLARI	7
BÖLÜMLERİN ÖZEL YETENEK SINAVI.....	8
SINAV HÜKÜMLERİ	8
SINAV DEĞERLENDİRMESİ	8
BRANŞA ÖZGÜ TOPLA BECERİ PARKURLARI	9
BASKETBOL PARKURU	9
FUTBOL PARKURU	10
HENTBOL PARKURU	12
VOLEYBOL PARKURU.....	15
CİMNASTİK SINAVI	17
60 METRE KOŞU TESTİ	18
1000 / 2000 METRE KOŞU TESTİ	20
ANTRENÖRLÜK EĞİTİMİ BÖLÜMÜ.....	22
ANTRENÖRLÜK EĞİTİMİ BÖLÜMÜ TANITIMI	22
ANTRENÖRLÜK EĞİTİMİ BÖLÜMÜ KONTENJANLARI	22
ANTRENÖRLÜK EĞİTİMİ BÖLÜMÜ SINAV HÜKÜMLERİ	22
ANTRENÖRLÜK EĞİTİMİ BÖLÜMÜ BRANŞLARIN YETENEK SINAVLARI	23
FUTBOL BRANŞ SINAVI	23
BASKETBOL BRANŞ SINAVI	25
VOLEYBOL BRANŞ SINAVI	28
HENTBOL BRANŞ SINAVI.....	30
TENİS BRANŞ SINAVI	33
YÜZME BRANŞ SINAVI	36
ARTİSTİK CİMNASTİK BRANŞ SINAVI.....	39
TAEKWONDO BRANŞ SINAVI	40
KARATE-DO BRANŞ SINAVI	41
MASA TENİSİ BRANŞ SINAVI	42

GENEL HÜKÜMLER

1. Adayların sınav sonuçlarının değerlendirilmesinde; T.C. Yüksek Öğretim Kurulu Öğrenci Seçme ve Yerleştirme Merkezi 2016 Yükseköğretim Programları ve Kontenjanları Kılavuzunda yer alan Özel Yetenek gerektiren eğitim programları ile ilgili işlemlerdeki tüm hükümler uygulanacaktır.

Özel Yetenek Sınavı sonuçlarına göre aşağıdaki bölümlere öğrenci alınacaktır:

- Beden Eğitimi ve Spor Öğretmenliği
- Spor Yöneticiliği I. ve II. Öğretim
- Rekreasyon I. ve II. Öğretim
- Antrenörlük Eğitimi I. ve II. Öğretim

Yukarıdaki her bir bölüm “Eğitim Programları” olarak adlandırılacaktır. Öğrenci seçme işlemleri aşağıdaki hususlar göz önünde tutularak yapılacaktır:

- 1.1. Başvurular Celal Bayar Üniversitesi, Beden Eğitimi ve Spor Yüksekokulunun resmi web sitesi olan <http://besyo.cbu.edu.tr> adresinden yapılacaktır. Detaylar web sitesinde duyurulacaktır.
- 1.2. Eğitim programlarına başvurabilmek için adayların 2016-YGS’ ye girmiş olmaları zorunludur.
- 1.3. Başvuru için adayların:
 - 1.3.1. Güzel Sanatlar ve Spor Lisesi, Özel Güzel Sanatlar ve Spor Lisesi, Spor Lisesi ve Spor Meslek Lisesinin Beden Eğitimi veya Spor alanlarından mezun olan adaylardan ve milli sporculardan, mezun oldukları alanlardaki eğitim programlarına başvuracakların 2016-YGS’de puan türüne bakılmaksızın en az 150 puan almış olmaları,
 - 1.3.2. Yukarıda 1.3.1. maddesinde sözü edilenler dışındaki başvurularda puan türüne bakılmaksızın tüm bölümler için en az 180 puan almaları gerekmektedir.
- 1.4. Eğitim programları için, programın özelliğine göre, Özel Yetenek Sınavları Yüksekokul Müdürlüğüne hazırlanacak, uygulanacak ve sınav sonuçları toplanarak tek bir puan halinde ifade edilecektir. Bu puana bundan böyle Özel Yetenek Sınavı Puanı (ÖYSP) denecektir.
- 1.5. Özel Yetenek Sınavına giren adayların ortaöğretim başarı puanları (OBP) ÖSYM’den alınacaktır.
- 1.6. Yerleştirmeye esas olan puanın hesaplanması için aşağıdaki üç puan belli ağırlıklarla çarpılarak toplamı alınacaktır.
 - 1.6.1. ÖYSP Standart Puanı (ÖYSP-SP)
 - 1.6.2. Ortaöğretim Başarı Puanı (OBP), (OBP-SÖZ, OBP-SAY, OBP-EA puan türlerinin en yükseği)
 - 1.6.3. 2016-YGS Puanı (YGS-P) (YGS puanlarının en yükseği)
- 1.7. Özel Yetenek Sınavı Puanının (ÖYSP) ağırlıklandırmaya girebilmesi için bu puanların standart puanlara çevrilmesi gerekir. ÖYSP’lerin standart puana çevrilmesi için önce ÖYSP dağılımının ortalaması ve standart sapması hesaplanacak, daha sonra da barajı geçen her aday için aşağıdaki formül kullanılarak ÖYSP Standart Puanı hesaplanacaktır.

$$\text{ÖYSP Standart Puanı (ÖYSP-SP)} = 10 \times \left[\frac{\text{Adayın ÖYSP Puanı} - \text{ÖYSP Puan Dağılımının Ortalaması}}{\text{ÖYSP Puan Dağılımının Standart Sapması}} \right] + 50$$

Bu durumda adayın bir ÖYSP Standart Puanı (ÖYSP-SP) olacaktır. ÖYSP-SP dağılımının ortalaması 50, standart sapması 10’dur.

- 1.8. Yerleştirmeye esas olacak puan (Yerleştirme Puanı = YP) aşağıdaki formül kullanılarak hesaplanacaktır.
 - 1.8.1. Aday spor alanından geliyorsa;
$$YP = (1,17 \times \text{ÖYSP-SP}) + (0,11 \times \text{OBP}) + (0,22 \times \text{YGS-P}) + (0,03 \times \text{OBP})$$
 - 1.8.2. Aday diğer alanlardan geliyorsa (Örneğin, lisenin Sosyal Bilimler alanından geliyorsa);
$$YP = (1,17 \times \text{ÖYSP-SP}) + (0,11 \times \text{OBP}) + (0,22 \times \text{YGS-P})$$

NOT: Yerleştirme Puanının (YP) hesaplanmasında kullanılacak formülün, ÖSYM tarafından yeniden düzenlenmesi halinde gerekli olan tüm değişiklikler aynen uygulanacaktır.

- 1.9. 2015-ÖSYS’de, YGS/LYS puanı veya Özel Yetenek Sınavı sonucu ile herhangi bir kontenjanlı yükseköğretim programına yerleştirilmiş adayların ağırlıklı ortaöğretim başarı puanları ile ilgili katsayıları yarıya düşürülecektir. Bu kural Açıköğretim programlarının kontenjan sınırlaması olan programları için de uygulanacaktır. Sınavsız geçiş ile meslek yüksekokulları veya Açıköğretimin kontenjan sınırlaması olmayan programlarına 2015-ÖSYS’de yerleştirilen adaylara bu kural uygulanmayacaktır.
- 1.10. Adaylar YP puanlarına göre en yüksek puandan başlamak üzere sıraya konacak ve adayların tercihlerine göre kontenjan sayısı kadar aday sınavı kazanmış olacaktır.
2. Sınav sonunda Yerleştirme Puanı eşit olan adaylardan Yetenek Sınavı Puanı daha yüksek olan aday tercih edilir, yine eşitlik söz konusu ise YGS’deki puan türüne bakılmaksızın en yüksek puana sahip olan aday tercih edilir.
3. Her kontenjan grubu için asil ve yedek aday listeleri ile kesin kayıt hakkı kazananlara ilişkin listeler, Yüksekokul Müdürlüğü’nün onayından sonra Beden Eğitimi ve Spor Yüksekokulunun resmi web sitesinden ilan edilir.
4. Sınav Komisyonları; Beden Eğitimi ve Spor Yüksekokulu öğretim elemanları arasından, Bölüm Başkanlarının teklifi ile Yüksekokul Yönetim Kurulunca oluşturulur.
5. İtirazlar
 - Sınav parkuru ile ilgili itirazlar varsa aday itirazını sınavının bitiminde yapmalıdır.
 - Sınavların bitiminde önce kontrol listesi ilan edilir. Adayların Özel Yetenek Sınav Puanlarına ilişkin itirazları, ilgili sınavın kontrol listesinin ilanını takip eden ilk iş gününde mesai bitimine kadar yapılır.
 - Gerekli incelemeler yapıldıktan ve varsa itirazlar değerlendirildikten sonra kesin sonuç listeleri ilan edilir. Adaylar sınav sonuçlarına ilişkin kesin listelerin ilanından itibaren 24 saat içerisinde itiraz edebilirler, bu süre geçtikten sonra yapılan itirazlar kabul edilmeyecektir.
 - İtiraz eden adayların sınav sonuçlarının incelenmesi için yazılı müracaatları ile 20 TL ücret yatırmaları gerekmektedir. Bu ücret; üniversitemizin **TR48 0001 0001 8840 1982 9250 01** numaralı hesabına yatırılacaktır. Adayın itirazının kabulü halinde yatırılan ücret iade edilmektedir.
6. **Tüm adaylar ilan edilen grubu ve sırasında sınava girmek zorundadır.**
7. Yukarıda belirtilen hükümlerin haricinde bölümlerin kendi özel kılavuzunda belirtilen özel sınav hükümleri uygulanacaktır.
8. Ön kayıt yaptıran adaylar <http://besyo.cbu.edu.tr> adresinde Özel Yetenek Sınavı bölümünde bulunan bu kılavuzdaki tüm hükümleri ve Sınav Yürütme Kurulunun aldığı/alacağı tüm kararları kabul etmiş sayılırlar.
9. Bu kitapçıkta yazan ya da yazmayan maddeler, kurallar ve açıklamalarla ilgili her türlü değişiklik yapma, karar alma, kurallarda değişiklik ya da düzeltme yapma yetkisi Sınav Yürütme Kuruluna aittir. Kitapçıkta yer almayan konularla ilgili karar alma ve uygulamalar Sınav Yürütme Kurulunun yetkisi altındadır.
10. Sonuçların değerlendirilmesi, sınav sonuçlarının ilan edilmesi ve kayıtlarla ilgili tüm yetki ve sorumluluk Sınav Yürütme Kurulunun kararlarına göre belirlenir ve Beden Eğitimi ve Spor Yüksekokulunun resmi web sitesinden ilan edilir.
11. Kontenjanların dolmaması ve/veya aktarılması ile ilgili değişiklik yapma yetkisi Sınav Yürütme Kuruluna aittir.

YÜRÜRLÜK VE YÜRÜTME

Bu kılavuz, Celal Bayar Üniversitesi Senatosunun kabulü tarihinden itibaren yürürlüğe girer. Bu kılavuzu Celal Bayar Üniversitesi Beden Eğitimi ve Spor Yüksekokulu Müdürlüğü yürütür.

ÖNKAYIT İÇİN GEREKLİ OLAN BELGELER

Özel Yetenek Sınavı önkayıt işlemleri Beden Eğitimi ve Spor Yüksekokulunun resmi web sitesi olan <http://besyo.cbu.edu.tr> adresinden yapılacaktır.

1. 2016-YGS sınav sonuç belgesi,
2. Alan/Bölüm/Kol yazılı olan Mezuniyet belgesinin aslı ve fotokopisi (2016 yılında mezun olacak adaylar için Alan/Bölüm/Kol yazılı öğrenim belgesi),
3. 4 adet fotoğraf (4,5x6 cm ebadında kıyafet yönetmeliğine uygun, renkli ve yeni çekilmiş),
4. EKG sonucuna göre alınacak olan sağlık raporu,
5. Nüfus cüzdanı aslı ve fotokopisi,

NOT: Kayıt için gerekli olan evraklar CBÜ Beden Eğitimi ve Spor Yüksekokulu tarafından belirlenen tarihlerde adaylar tarafından şahsen teslim edilecektir. Önkayıtlar, adayın web sitesindeki başvuru işlemleri tamamlandıktan sonra Beden Eğitimi ve Spor Yüksekokulundaki önkayıt bürosunda yukarıdaki belgelerle ŞAHSEN yapılacaktır.

SINAV GİRİŞ KARTI

Her adaya üzerinde fotoğrafı bulunan bir sınav giriş kartı verilir. Adaylar sınava girerken sınav giriş kartı ile diğer bir resmi kimlik belgesini (Nüfus cüzdanı, ehliyet veya geçerli tarihli pasaport) birlikte bulundurmak ve istenildiğinde göstermek zorundadırlar. Adayların aldığı derece ve puanlar giriş kartlarındaki ilgili bölümlere işlenir. Bu kart üzerindeki derece ve puanlar ile komisyonun tuttuğu kayıtların uyuşmaması halinde sınav komisyonunun tutmuş olduğu kayıtlar esas alınır.

SINAV KIYAFETİ

Sınavlara spor kıyafeti ve spor ayakkabı ile girilmesi gerekmektedir. Sınav kıyafeti genel olarak; şort, tayt, atlet, t-shirt olup, Cimnastik sınavlarında cimnastik mayosu, Antrenörlük Eğitimi Bölümü Karate-Do branşı sınavında Karate-Gi, Taekwondo branşı sınavında taekwondo elbisesi (dobok), Yüzme branşı sınavında erkeklerin slip mayo, kadınların yüzücü mayosu giymeleri ve bone takmaları zorunludur.

MİLLİ SPORCULAR

Milli sporcu statüsünde değerlendirilebilmek için; sınav tarihinden önceki 10 yıl içinde aşağıdaki müsabaka ve yarışmalara katılmış olmaları ve ilgili federasyondan veya Spor Genel Müdürlüğünden almış oldukları belgenin onaylanmış olması gerekmektedir. Adaylar, milli sporcu oldukları müsabakaların yer, tarih ve organizasyon türünü belirten resmi belge ile ön kayıt bürosuna müracaat edeceklerdir.

Milli sporcular kontenjanlarında açık kaldığı takdirde, açık kalan kontenjan genel kontenjane eklenir. **Milli sporcular kendi aralarında sıralanırlar.** Milli sporcu adayları aynı zamanda diğer adaylarla birlikte başarı toplam puanına göre de sıralanırlar. K.K.T.C. uyruklu milli sporcular bu haktan yararlanamazlar.

Antrenörlük Eğitimi Bölümü sınavlarında milli sporcular; Spor Genel Müdürlüğü'nden veya ilgili federasyonlardan milli sporcular olarak katıldıkları müsabakaların yer, tarih ve organizasyon türünü belirten resmi belge ile müracaat ettikleri takdirde Branş Uygulamalı Yetenek Sınavlarından 100 (Yüz) tam puan almış kabul edilirler. K.K.T.C. uyruklu milli sporcular bu haktan yararlanamazlar.

12 Mayıs 2011 tarih ve 27932 sayılı resmi gazetede yayınlanan milli sporculara ait yönetmelik hükümlerine göre alınacaktır. Buna göre;

Aşağıda belirtilen uluslararası müsabakalarda yer alan sporcular, katıldıkları yarışma türüne göre (A), (B) veya (C) sınıfı "milli sporcu" belgesi almaya hak kazanır.

(A) sınıfı belge almaya hak kazanabilmek için aşağıda yer alan müsabakalara katılmak şarttır.

1. Olimpiyat, Paralimpik ve Deafolimpik Oyunları,
2. Büyükler Kategorisindeki Dünya Şampiyonaları Finalleri,
3. Büyükler Kategorisindeki Avrupa Şampiyonaları Finalleri,
4. Dünya ve Avrupa Şampiyonası yapılmayan branşların büyükler kategorisindeki Dünya ve Avrupa Kupaları Finalleri,

(B) sınıfı belge almaya hak kazanabilmek için aşağıda yer alan müsabakalara katılmak şarttır.

1. Ümitler, Gençler ve Yıldızlar kategorilerindeki Dünya ve Avrupa Şampiyonaları Finalleri,
2. Büyükler kategorisinde yapılan Avrupa ve Dünya Şampiyonalarındaki Grup Eleme Müsabakaları,
3. Dünya ve Avrupa Şampiyonası yapılan branşların büyükler kategorisindeki Dünya ve Avrupa Kupaları Finalleri,
4. Dünya ve Avrupa Şampiyonası yapılmayan branşların Ümitler, Gençler ve Yıldızlar Kategorisindeki Dünya ve Avrupa Kupaları Finalleri,
5. Üniversite Oyunları,
6. Akdeniz Oyunları, Karadeniz Oyunları, Dünya veya Avrupa Gençlik Olimpik Oyunları,
7. Uluslararası Üniversite Sporları Federasyonu (FISU) tarafından düzenlenen Dünya Şampiyonaları,
8. Uluslararası Okul Sporları Federasyonu (ISF) tarafından düzenlenen Dünya Şampiyonaları,
9. Uluslararası Askeri Sporlar Konseyince (CISM) düzenlenen Dünya Askeri Oyunları ile Avrupa ve Dünya Şampiyonaları,
10. Olimpik Branşlarda Uluslararası Federasyonların yarışma takviminde yer alan, ferdi branşlarda en az 17 ülke sporcusu, takım sporlarında ise en az 9 ülke takımının katıldığı diğer Uluslararası Yarışma veya Turnuvalar,

C sınıfı belge almaya hak kazanabilmek için (A) ve (B) sınıfı milli sporcu belgesi için öngörülen yarışmalar dışında kalan uluslararası müsabakalara ve turnuvalara katılmak şarttır.

SINAV UYGULAMA TAKVİMİ

Bölüm	Ön Kayıtlar	Sınav
Beden Eğitimi Öğretmenliği Rekreasyon I. ve II. Öğretim Spor Yöneticiliği I. ve II. Öğretim	13-24 Haziran 2016	27 Haziran – 29 Haziran 2016
Antrenörlük Eğitimi	13-24 Haziran 2016	30 Haziran - 03 Temmuz 2016

KESİN KAYIT İÇİN İSTENEN BELGELER

- Adayın lise veya dengi okul diplomasının aslı ya da mezuniyet belgesi;
- Mezun olan adaylar için mezuniyet belgesi aslı ya da diplomasının aslı veya noter onaylı sureti,
- 2016 yılında mezun olacak adaylar için, öğrenim gördükleri liselerden alınmış ve öğrenim gördükleri alan/bölüm/kol adı ile kodunu içeren belgenin aslı
- 2016-YGS sınav sonuç belgesi (kayıt esnasında, kayıt bürosundaki görevliler tarafından internetten çıktı alınacaktır),
- Erkek adaylardan; askerlik durum beyanı,
- Resmi bir sağlık kurumundan “**Beden Eğitimi ve Spor Yüksekokulunda Öğrenim Görmesinde Sakınca Yoktur**” ibaresi yazılı sağlık raporu,
- Resmi onaylı Nüfus Cüzdan Örneği (Aslı kayıt anında gösterilecektir),
- İkametgah Belgesi,
- Yeni çekilmiş 4,5x6 cm. ebadında 12 (oniki) adet vesikalık fotoğraf (Fotoğraflar renkli, kadın öğrenciler için; baş ve yüz açık, tüm yüz hatları belirgin, erkek öğrenciler için; sakalsız, kravatlı, numaralı gözlük kullananlar için gözlük camları renksiz olacaktır),
- II. Öğretim için 2016-2017 Öğretim Yılı I. Yarıyıl Katkı Payını yatırdığını gösterir banka dekontu,
- Özel Yetenek sınavlarını kazanarak, bölümlerde okumaya hak kazanmış tüm öğrenciler için "**İsteğe Bağlı Yabancı Dil Hazırlık Sınıfı**" açılmıştır. Bu sınıflarda okumak isteyen öğrenciler kesin kayıt esnasında tercihlerini bildirmeleri gerekmektedir.

NOT: Kesin kayıt işlemleri ŞAHSEN yapılacak ve eksik evrakla kayıt kabul edilmeyecektir.

KESİN KAYIT TARİHLERİ

Asil ve yedek öğrencilerin kesin kayıt tarihleri, Yüksekokulumuz resmi internet sitesinden (<http://besyo.cbu.edu.tr>) duyurulacaktır.

NOT:

1. Asil adayların kayıtları mesai saati bitiminde sona erer.
2. Yedek adayların kayıtları ise; aynı gün mesai saati sonunda, asil adayların kontenjanı dolmadığı takdirde başarı sırasına göre hazır bulunan adaylardan kontenjan dolduruluncaya kadar yapılır.
3. Yedek adayların kesin kayıt işlemleri sırasında gerekli olan **Beden Eğitimi ve Spor Yüksekokulunda Öğrenim Görmesinde Sakınca Yoktur**” ibaresi yazılı sağlık raporu için 1 (Bir) hafta ek süre verilir.

BEDEN EĞİTİMİ VE SPOR ÖĞRETMENLİĞİ, REKREASYON VE SPOR YÖNETİCİLİĞİ BÖLÜMLERİ

BEDEN EĞİTİMİ VE SPOR ÖĞRETMENLİĞİ BÖLÜMÜ TANTIMI

Beden Eğitimi ve Spor Öğretmenliği Bölümümüz; 1959-1970 yılları arasında Silahlı Kuvvetlerimize bağlı Beden Eğitimi ve Savaş Spor Okulu, 1970-1974 yılları arasında Gençlik ve Spor Bakanlığına bağlı olarak milli takım kamplarımıza Eğitim Merkezi, 1974-1982 yılları arasında Manisa Gençlik ve Spor Akademisi olarak hizmet vermiştir.

1982-1992 yılları arasında Dokuz Eylül Üniversitesi Buca Eğitim Fakültesine Beden Eğitimi ve Spor Bölümü olarak bağlanmıştır. 1992 tarihinde Celal Bayar Üniversitesi'nin kurulmasıyla birlikte Beden Eğitimi ve Spor Yüksekokulu'na Beden Eğitimi ve Spor Öğretmenliği Bölümü adıyla bağlanmıştır.

Beden Eğitimi ve Spor Öğretmenliği Bölümünden mezun olan öğrenciler; Anaokullarında, İlköğretim Birinci ve İkinci Kademe'de, Ort Dereceli okullarda, Özel Eğitim merkezlerinde Beden Eğitimi Öğretmenliği yapmaktadırlar. Ayrıca, Akademisyen olarak üniversitelerde öğretim elemanı, Spor Kulüplerinde Antrenörlük, Turizm sektörünün değişik alanlarında Animatör veya Spor Uzmanı olarak görevler de almaktadırlar.

REKREASYON BÖLÜMÜ TANTIMI

Rekreasyon Bölümü 2012 yılında kurulmuş olup, 2013-2014 Eğitim ve Öğretim Yılı itibariyle öğrenci almaktadır. Rekreasyon Bölümü'nün temel hedefi, fiziksel egzersiz ve spor merkezli serbest zaman ve rekreasyon hizmetlerinin geliştirilmesinde, yönetilmesinde ve bu hizmetlerin farklı demografik özellikler gösteren birey ve gruplara sunulmasında görev alan insan kaynağının yetiştirilmesidir. Buna ek olarak psikolojik, sosyal ve entelektüel beklentilerini tatmin etmeyi arzulayan bireylere; planlayıcı, programcı, monitör ve liderlik yaparken, rekreasyon katılımına ilişkin dinamik ilişkileri araştırarak alana katkı sağlayabilen bilim insanlarının kazandırılması arzulanmaktadır.

Rekreasyon Bölümü dört yıllık çoklu bilimsel ve uygulama disiplini birleştirerek çalışma alanını geliştiren bir eğitim programına sahiptir. Bölüm derslerini başarıyla tamamlayan öğrenciler seçtiği bilim dalına ilişkin olarak Uzman statüsü kazanacaktır (örneğin Doğa ve Macera Rekreasyonu Uzmanı veya "Rekreasyon ve Fitness Yönetimi uzmanı" gibi). Mezuniyet aşamasında öğrencilerin alacakları uygulamalı derslere ilişkin sertifikalandırılmaları bölümün öncelikli amaçlarındandır. Kariyerinin başında sahip oldukları niteliklerine ilişkin kanıt oluşturan sertifika programları için, Milli Eğitim Bakanlığı, Turizm Bakanlığı, SGM, TURSAB, Özerk Federasyonlar, Meslek Odaları ve Uluslararası Sertifika Programları ile işbirliği yürütülmektedir.

Rekreasyon bölümünden mezun olan öğrenciler;

- Turizm alanında;
 - Su sporları rekreasyon aktiviteleri uzmanlığı,
 - Kara sporları rekreasyon aktiviteleri uzmanlığı,
 - Sosyo-Kültürel rekreasyon aktiviteleri uzmanlığı (halk oyunları, dans, müzik, festival, sergi vb),
 - Sağlık turizmi tesislerindeki rekreatif aktiviteler için uzmanlığı,
 - Çocuk rekreasyon aktiviteleri uzmanlığı,
- İş Sektörlerinde (sanayi),
- Yerel yönetimlerde (belediyeler),
- Spor Genel Müdürlüğü bünyesinde (Gençlik kampları) ve
- Üniversitelerde istihdam edilebilirler.

Bu çerçevede programdan mezun olacak öğrencilere şu niteliklerin kazandırılması hedeflenmektedir;

- Değişen toplumsal yapı içerisinde, insanların serbest zaman ve rekreasyon ihtiyaçlarını karşılayabileceği etkinlikleri sunabilen,
- Örgütlü çalışma düzeni içerisinde topluma aktif katılım fırsatları yaratacak organizasyonlara karar veren, planlayan, uygulayan ve sonuçlandırabilen,
- Farklı bireysel ve toplumsal özellikler taşıyan insan gruplarını rekreasyonel ihtiyaçları çerçevesinde fiziksel rekreasyon ve spora yönlendirerek toplumun genel sağlık gelişimine katkı sağlayabilen,

- Alternatif etkinlik alanları ile ilgili bilgi ve beceri birikimi kazanarak rekreasyonel turizmde liderlik yapabilen,
- Spor bilimlerinin çoklu disiplin yapısı içinde sosyal bilimlerin araştırma metodolojisini kavrayan, bilimsel sorgulamalar yaparak yerinde uygulayan ve bulguları yorumlayıp çalışma alanlarına ışık tutabilen,
- Atatürk ilke ve inkılapları ışığında insanların demokratik hak ve özgürlüklerine saygılı ve doğal çevreyi koruyan rekreasyon uzmanlarının topluma kazandırılmasını hedeflemektedir.

SPOR YÖNETİCİLİĞİ BÖLÜMÜ TANITIMI

Spor Yöneticiliği Bölümü, 1997-1998 öğretim yılında açılmıştır. Bu yıllardan itibaren kesintisiz olarak öğrenci alımını sürdüren bölüm her geçen yıl kalitesini ve öğrenci niteliğini arttırmaya devam etmektedir. 2009-2010 öğretim yılından itibaren de II. Öğretime öğrenci alınmaktadır.

Günümüzde, spor yapmış ve sporun sorunlarını yakından bilen, yetişmiş insanlara büyük gereksinim duyulduğu bir gerçektir. Ülkemizin sporla ilgili değişik birim ve kademelerinde yöneticilik eğitim-öğretimi görmüş olan öğrencilerimiz aşağıda belirtilen alanlarda hizmet verebileceklerdir.

1. Gençlik ve Spor Bakanlığına bağlı tüm merkez ve taşra teşkilatlarındaki öğrenim ve uzmanlık alanlarına uygun hizmet birimlerinde,
2. Kamu kurum ve kuruluşlarında merkez ve taşra teşkilatlarında yönetici olarak,
3. Amatör ve profesyonel spor kulüplerinin idari yapısı içinde farklı düzeylerde yönetici olarak,
4. Ülkemiz turistik otel, motel ve işletmelerinde, serbest zamanı değerlendirme, spor organizasyonları düzenleme ve animasyon hizmetlerini yürütmek üzere,
5. Özel spor salonları kuruluşlarında ve işletilmesinde, “Sağlıklı Yaşam” adıyla toplumsal yaşamımızda yer alan faaliyetlerin organizasyon ve uygulamalarında,
6. 500’den fazla işçi ve memur çalıştıran özel ve kamu kuruluşlarında ve yerel yönetimlerin ilgili kadrolarında yönetici olarak, herhangi bir birimin sportif faaliyetlerinin organizasyon ve uygulamalarında görev alabileceklerdir.

YÖK’ün 25.02.2011 tarih ve 01/1584 sayılı yazısına göre mezunlarımız “Spor Yöneticisi” unvanını kullanacaklardır.

Spor Yöneticiliği bölümü hakkında detaylı bilgiye <http://besyo.cbu.edu.tr/> adresinde Spor Yöneticiliği bölümünden ulaşabilirsiniz.

BÖLÜMLERİN KONTENJANLARI

2016-2017 Öğretim yılında üç bölüme alınacak öğrencilerin dağılımı aşağıdaki tabloda gösterilmektedir.

	Erkek	Kadın	Alt Toplam	Genel Toplam
Beden Eğitimi ve Spor Öğretmenliği	30	21	51 normal sıralama	60
	4	5	9 milli sporcu	
Rekreasyon Bölümü I. Öğretim	22	21	43 normal sıralama	50
	4	3	7 milli sporcu	
Rekreasyon Bölümü II. Öğretim	22	21	43 normal sıralama	50
	4	3	7 milli sporcu	
Spor Yöneticiliği Bölümü I. Öğretim	28	23	51 normal sıralama	60
	5	4	9 milli sporcu	
Spor Yöneticiliği Bölümü II. Öğretim	28	23	51 normal sıralama	60
	5	4	9 milli sporcu	

NOT: Milli sporcu kontenjanının dolmaması halinde boş kalan kontenjanlar normal kontenjane aktarılır. Rekreasyon ve Spor Yöneticiliği bölümlerinde kontenjan dolmaması halinde kadın ve erkek aday kontenjanları arasında aktarım yapılır.

Milli Sporcu Kontenjanı: Yükseköğretim Başkanlığının 5773 sayılı yazısına göre Beden Eğitimi ve Spor Yüksekokuluna yerleştirmede her bölüm için ilan edilen kontenjan içerisinde milli sporculara %15 kontenjan ayrılmıştır. İlgili yazıda bu kontenjanın %75'i olimpik spor branşlarından %25'i ise olimpik olmayan spor branşlarından oluşması gerektiği belirtilmektedir.

BÖLÜMLERİN ÖZEL YETENEK SINAVI

SINAV HÜKÜMLERİ

1. Adayların sınav sonuçlarının değerlendirilmesinde tüm sınav genel hükümleri uygulanır.
2. Sınava girecek olan adaylar Uygulamalı Yetenek Sınavlarından en az **45 Puan** almak zorundadırlar. (Kontenjanların dolmaması halinde bu baraj puanını değiştirme hakkı Sınav Yürütme Komisyonuna aittir.) 45 puan barajının altında kalan adayların sınav sonuçları değerlendirmeye alınmazlar. Milli sporcular için de bu kural geçerlidir.
3. Beden Eğitimi ve Spor Öğretmenliği, Rekreasyon Bölümü ve Spor Yöneticiliği Bölümlerine önkayıt yaptıran adaylar; Branşa Özgü Topla Beceri Parkuru tercih değişikliğini en geç **sınava girişinden 2 gün öncesi** mesai bitimine kadar yapabilirler.

SINAV DEĞERLENDİRMESİ

Değerlendirme Tablosu

Açıklama	Puan
Branşa Özgü Topla Beceri Parkuru (2 BRANŞ TERCİH EDİLECEKTİR)	48
Basketbol Beceri Parkuru (24 Puan)	
Futbol Beceri Parkuru (24 Puan)	
Hentbol Beceri Parkuru (24 Puan)	
Voleybol Beceri Parkuru (24 Puan)	
Cimnastik	12
60 Metre Koşu	20
1000 Metre Kadınlar / 2000 Metre Erkekler Koşu	20
GENEL TOPLAM	100

NOT: Bu parkurlarda elde edilen ÖYSP (Özel Yetenek Sınav Puanı) ile yerleştirme puanının hesaplanması genel hükümler bölümünde belirtilmiştir.

Sınavlar; branşa özgü topla beceri parkurlarından (basketbol, futbol, hentbol ve voleybol branşlarından) tercih edilen iki branştan toplam 48 puan, cimnastik parkurundan 12 puan, 60 metre parkurundan 20 puan, kadınlar için 1000 metre ve erkekler için 2000 metre parkurundan 20 puan olmak üzere toplam 100 puandan oluşmaktadır.

BRANŞA ÖZGÜ TOPLA BECERİ PARKURLARI

Aday branşa özgü topla beceri parkurlarının (basketbol, futbol, hentbol, voleybol) iki branşı kayıt esnasında seçer. Seçtiği iki branş parkurunu sınavda sırayla ayrı ayrı uygular. Parkurların her biri kendi içlerinde değerlendirilir.

BASKETBOL PARKURU

Aday öğrenci üçlük çizgisinin çemberi tam karşıdan gördüğü tepe noktada topun yanında durarak başlar. Başlama sinyali ile topu eline alır. Gerekli kadar top sürerek sağ veya sol turnike atar. Bu atışın bitimi ile aynı topun ribaundunu alarak 3 saniye koridorunun sağ veya sol tarafına ilerleyerek şut atmaya başlar. Atışların sayı olup olmadığına bakılmaksızın her atışın tamamlanmasından sonra ribaundunu alıp diğer tarafa geçerek 45 saniye boyunca sayı yapmaya çalışır.

Kurallar:

1. Kurallara uygun atılan ve sayı olan turnike ve şutlar başarılı sayılır.
2. Nizami turnike 2 adımdan oluşur. Tek adım ile atılan turnike geçerli değildir.
3. Başarısız turnike (hatalı yürüme veya başarısız atış) halinde tekrar hakkı yoktur. Şut atılarak devam edilir.
4. Şut atışı sırasında 3 saniye koridoru çizgisine basılmaması gerekmektedir, aksi takdirde atış geçersiz olur.
5. Herhangi bir taraftan şut başarısız olduğunda diğer tarafa geçmek zorunludur. Bir taraftan 2 şut atıldığı takdirde 2. şut başarılı olsa dahi başarısız sayılır.

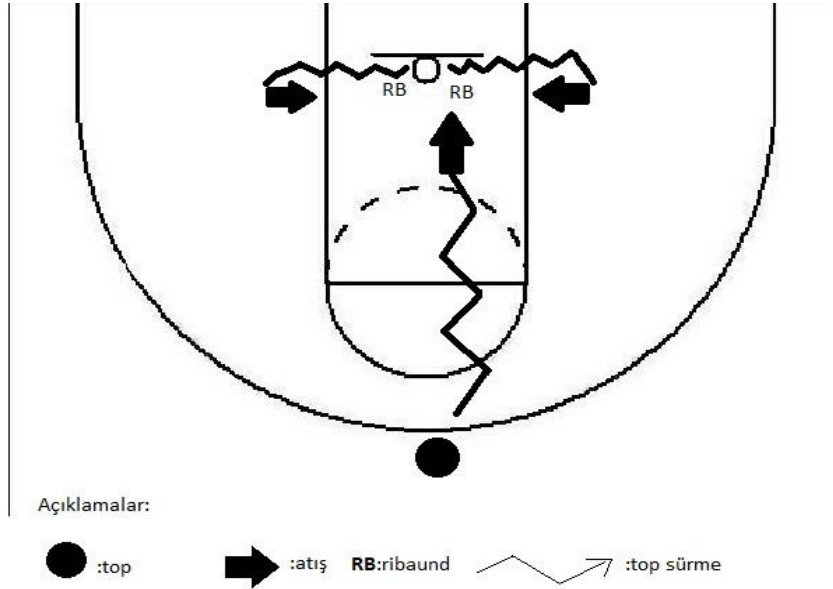

Basketbol Branş Sınavı Değerlendirme Tablosu

Erkek Başarılı Atış	Puan	Kadın Başarılı Atış	Puan
13	24	9	24
12	22	8	21
11	20	7	18
10	18	6	15
9	16	5	12
8	14	4	9
7	12	3	6
6	10	2	3
5	8	1	1
4	6	0	0,5
3	4		
2	2		
1	1		
0	0,5		

FUTBOL PARKURU

Şekilde görüldüğü gibi kadın adaylar toplam 6 isabetli vuruş, erkek adaylar ise toplam 8 isabetli vuruş yapacaklardır (direkt veya stop yaparak).

Dikkat edilecek diğer hususlar;

1. Kadınlar toplam 6, erkekler toplam 8 isabetli vuruş yaptıktan sonra süre fotoselden geçerek sonlandırılacaktır.
2. Kadınlarda sınav süresi en fazla 55 saniye, erkeklerde sınav süresi en fazla 45 saniyedir.
3. Her adayın parkuru 1 defa deneme hakkı vardır.
4. Sınava başlangıç fotoselden yapılacak, topa vuruşlar duvara 6,10 metre uzaklıktaki çizginin gerisinden yapılacaktır. Çizginin önünden yapılan vuruşlar sayılmayacaktır. Sınav fotoselden geçerek bitirilecektir.
5. Aday kontrolsüz vuruşlar sonucu kaçırdığı topun yerine yedek topu kullanabilir. Yedek top ayakla alınacaktır.
6. Topa elle müdahale yapılamaz, yapıldığı takdirde ilk vuruş geçersiz sayılır.
7. Sınav spor ayakkabısı ile yapılacaktır.
8. Futbol sınav parkurunda çıkış ve bitiriş fotoselle yapılacaktır.

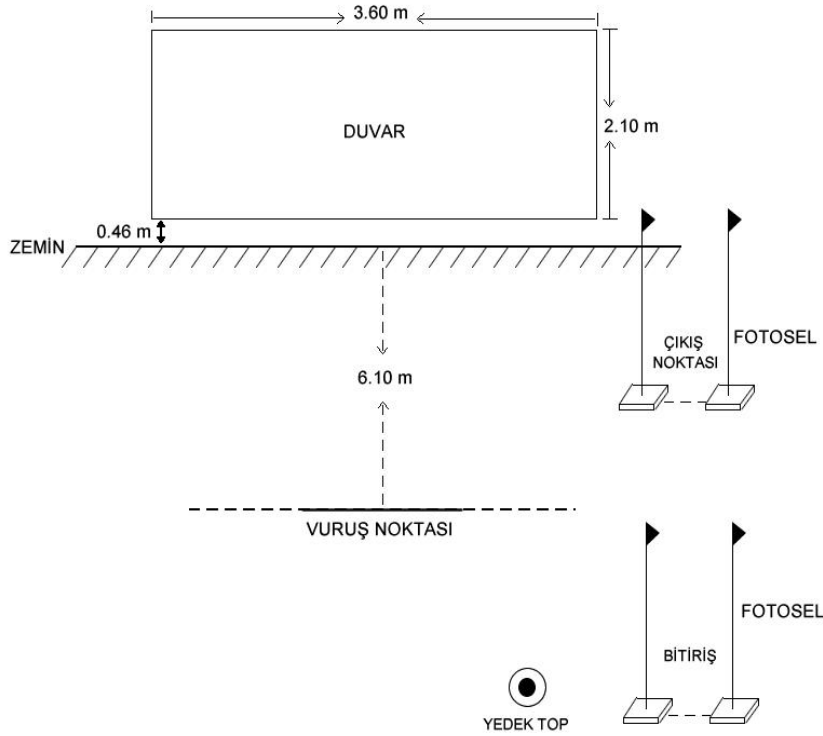

Futbol Parkuru Deęerlendirme Tablosu

Erkekler	Puan	Kadınlar
Derece (sn)		Derece (sn)
20:00 - 20:49	24,00	25:00 - 25:49
20:50 - 20:99	23,50	25:50 - 25:99
21:00 - 21:49	23,00	26:00 - 26:49
21:50 - 21:99	22,50	26:50 - 26:99
22:00 - 22:49	22,00	27:00 - 27:49
22:50 - 22:99	21,50	27:50 - 27:99
23:00 - 23:49	21,00	28:00 - 28:49
23:50 - 23:99	20,50	28:50 - 28:99
24:00 - 24:49	20,00	29:00 - 29:49
24:50 - 24:99	19,50	29:50 - 29:99
25:00 - 25:49	19,00	30:00 - 30:49
25:50 - 25:99	18,50	30:50 - 30:99
26:00 - 26:49	18,00	31:00 - 31:49
26:50 - 26:99	17,50	31:50 - 31:99
27:00 - 27:49	17,00	32:00 - 32:49
27:50 - 27:99	16,50	32:50 - 32:99
28:00 - 28:49	16,00	33:00 - 33:49
28:50 - 28:99	15,50	33:50 - 33:99
29:00 - 29:49	15,00	34:00 - 34:49
29:50 - 29:99	14,50	34:50 - 34:99
30:00 - 30:49	14,00	35:00 - 35:49
30:50 - 30:99	13,50	35:50 - 35:99
31:00 - 31:49	13,00	36:00 - 36:49
31:50 - 31:99	12,50	36:50 - 36:99
32:00 - 32:49	12,00	37:00 - 37:49
32:50 - 32:99	11,50	37:50 - 37:99
33:00 - 33:49	11,00	38:00 - 38:49
33:50 - 33:99	10,50	38:50 - 38:99
34:00 - 34:49	10,00	39:00 - 39:49
34:50 - 34:99	9,00	39:50 - 39:99
35:00 - 35:49	8,00	40:00 - 40:49
35:50 - 35:99	7,00	40:50 - 40:99
36:00 - 36:49	6,00	41:00 - 41:49
36:50 - 36:99	5,00	41:50 - 41:99
37:00 - 37:49	4,00	42:00 - 42:49
37:50 - 37:99	3,00	42:50 - 42:99
38:00 - 38:49	2,00	43:00 - 43:49
38:50 - 38:99	1,00	43:50 - 43:99
39:00 - 39:49	0,50	44:00 - 44:49
39:50 - 45:00 ve Üstü	0,25	44:50 - 55:00 ve Üstü

HENTBOL PARKURU

Hentbol testi ařađıda aıkladıđı gibi zamana karřı uygulanır. Elde edilen deđerler deđerlendirme leđinde belirtildiđi gibi puanlanır.

Testin Uygulama Esasları

1. Fotoselden getikten sonra 6 metre izgisine basmadan (gerisinden) duvara hentbol temel pas tekniđinde pas atılır. (Bkz Fotođraf 1).
2. Atıř sonrası 4 metre izgisini geip duvardan dnen top tutulur (Duvardan dnen topu tutamama durumunda duvar dibindeki toplardan biri alınarak atıř noktasından temel atıř ile devam edilir).
3. Kalenin st křelerine hentbol temel atıř tekniđine uygun kale atıřı yapılır.
 - İsbet varsa, 4 metre křesindeki emberden top alınarak dikmeye dođru en az iki top sektirme ile slalom ubuđunun etrafından dnlr.
 - İsbet yoksa, duvar dibindeki kasadan yedek top alınarak atıř noktasından temel atıř tekniđine uygun 1 atıř daha yapılır. İlave bir atıř sonrası emberden top alınır, en az iki top sektirme ile slalom ubuđunun etrafından dnlr.
4. 6 metre izgisine basmadan (gerisinden) duvara tekrar temel pas tekniđinde pas atılarak parkura devam edilir.
5. Kadınlarda 4, erkeklerde 5 turun sonunda kale atıřını isabet ettiren veya ilave atıřını tamamlayan aday fotoselden ıkararak testini tamamlar.



Fotođraf 1: Hentbol Temel Atıř Tekniđi

dller ve Cezalar

- Duvar nnde bulunan masadan alınan ikinci topun gol olması halinde aday -2'' parkur zamanından dřlrerek dllendirilir.
- Atıř noktasına basmadan yapılan atıřların her biri iin; 2 saniye zaman cezası parkur zamanına eklenir.
- Temel atıř tekniđi dıřında yapılan isabetli atıřların her biri iin; 2 saniye zaman cezası parkur zamanına eklenir.
- 6 metre izgisine basarak veya izgiyi geerek atıř yapmak; 1 saniye zaman cezası parkur zamanına eklenir.
- 4 metre izgisini topu tutarak gememek; 1 saniye zaman cezası parkur zamanına eklenir.
- Dnřte top srmeden slalom ubuđu etrafından dnmek; 1 saniye zaman cezası parkur zamanına eklenir.
- Adım hatası yapmak; 1 saniye zaman cezası parkur zamanına eklenir.
- Slalom ubuđu etrafından dnmemek; 1 saniye zaman cezası parkur zamanına eklenir.
- Testi bitiremeyen ve test kurallarına aykırı hareket edenler parkuru terk etmiř sayılırlar.

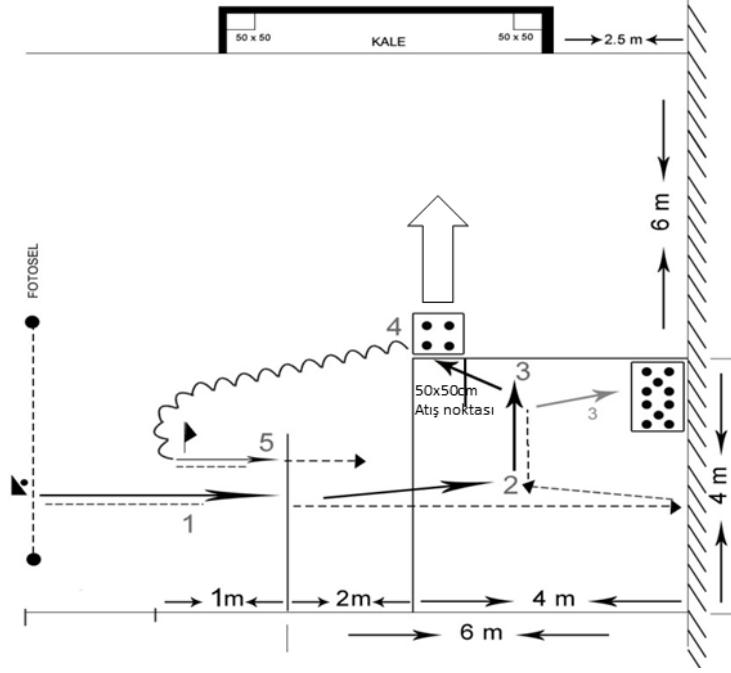

Şeklin Numaralandırılmış Açıklaması:

- 1 Numaralı Hareket: Başlangıç ve duvara pas atışı.
- 2 Numaralı Hareket: Duvardan dönen topu tutma veya duvar dibinden yedek topu alma
- 3 Numaralı Hareket: Atış noktasından atış; isabet yoksa duvar dibinden yedek top alıp, atış noktasında temel atışı tekrarlama
- 4 Numaralı Hareket: Çemberden yeni top alma ve en az iki top sektirme ile slalomu dönme
- 5 Numaralı Hareket: Duvara temel pas atma

Erkekler Hentbol Parkuru Deęerlendirme Tablosu

Derece (sn)	Puan
29:99 ve Altı	24
30:00 - 30:24	23
30:25 - 30:49	22
30:50 - 30:74	21
30:75 - 30:99	20
31:00 - 31:24	19
31:25 - 31:49	18
31:50 - 31:74	17
31:75 - 31:99	16
32:00 - 32:49	15
32:50 - 32:99	14
33:00 - 33:49	13
33:50 - 33:99	12
34:00 - 34:49	10
34:50 - 34:99	8
35:00 - 35:49	6
35:50 - 35:99	4
36:00 - 36:49	2
36:50 - ve Üstü	1

Kadınlar Hentbol Parkuru Deęerlendirme Tablosu

Derece (sn)	Puan
27:99 ve Altı	24
28:00 - 28:24	23
28:25 - 28:49	22
28:50 - 28:74	21
28:75 - 28:99	20
29:00 - 29:24	19
29:25 - 29:49	18
29:50 - 29:74	17
29:75 - 29:99	16
30:00 - 30:49	15
30:50 - 30:99	14
31:00 - 31:49	13
31:50 - 31:99	12
32:00 - 32:49	11
32:50 - 32:99	10
33:00 - 33:49	8
33:50 - 33:99	6
34:00 - 34:49	4
34:50 - 34:99	2
35:00 - ve Üstü	1

VOLEYBOL PARKURU

Voleybol beceri testlerinde üç temel voleybol becerisinin değerlendirilmesine yer verilmiştir. Aşağıda açıklanan testler sağ ve sol taraftan olmak üzere toplam iki kez tekrar edilecek ve öğrencinin elde ettiği toplam puan değerlendirmeye alınacaktır.

Sınav sahasının duvarına paralel olacak şekilde 2 ve 6 metrelik uzaklıkta çizgiler çizilmiştir. Bu çizgilerin uzunluğu 9 metredir ve duvara paraleldir (Şekil 1). Testin yapılacağı duvara bayanların testleri için 224 cm'lik, erkeklerin testleri için ise 243 cm'lik file yüksekliğini belirten, içinde hedef puanlar yazılı çizgiler çizilmiştir (Şekil 2).

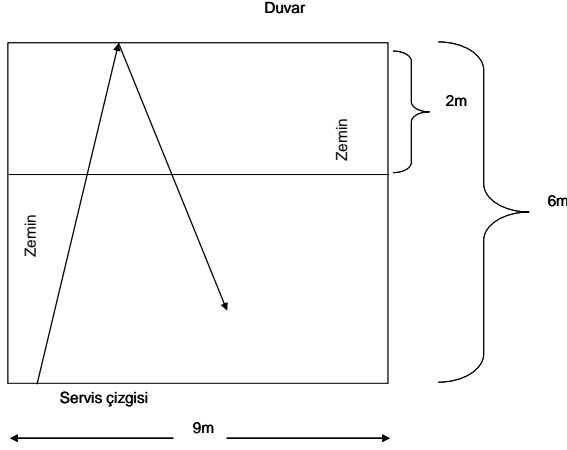

Şekil 1

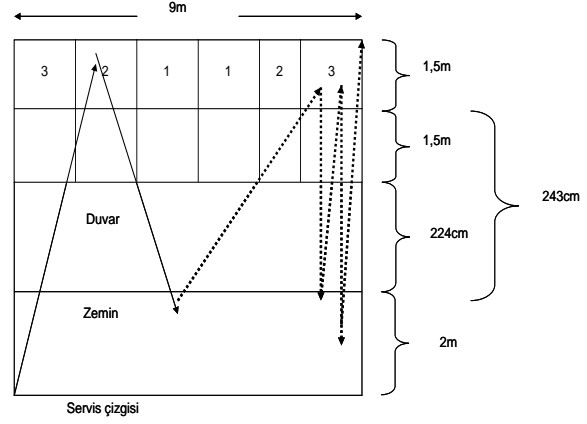

Şekil 2

Şekil 1'de görülen alanın duvar kısmının sağ ve sol tarafındaki bölümleri Şekil 2'de 1,5 metrelik genişlikte ve yükseklikteki parmak ve manşet pasın gideceği alanlar ve alacakları puanlar belirtilmiştir. Aday teste 6 metrelik çizginin istediği yerinden ve çizgiye basmadan atacağı servis ile başlar. Serviste hedeflenen bayanlarda 2,24 metre, erkeklerde ise 2,43 metrenin üstünde 9 metrelik bir alana topun çarpmasıdır.

Servis kriterlerine uygun atılmayan servis için iki servis atma hakkı daha verilir (toplam 3 servis hakkı). Voleybol oyun kurallarına uygun ve yukarıda açıklanan sınırlar içerisine atılan başarılı servis 1 puandır. Topu belirlenen çizgiler üzerinde istenilen noktaya servis ile atan adaylar top yere düşmeden ve 2 metre çizgisini ihlal etmemek koşulu ile duvarda belirtilen hedef alanlara, puan toplayabilmesi için birbiri arkasına topu düşürmeden üç manşet pası gönderirler (Şekil 2). Ancak bu topun 2 mt çizgisi içine düşmesi veya adayın ayak ile çizgi ihlali durumunda top hedeften gelse bile yapılan atıştan 0 puan alınır, sınav devam eder. Bu manşet paslar süresince duvarda topu atabildiği yere göre topladığı puanlar yazılır. Bu durumda adayların başarılı manşet paslarında aldıkları puanlar geçerli sayılır. İşaretli bölgeye çarpan topa bölge puanı kadar puan verilir. Alanın dışına çıkan parmak paslar ya da hücum çizgisinin (2 metre) içerisine atılan toplara puan verilmez. Adayların topu voleybol oyun kurallarına uygun manşet pas tekniği kullanarak işaretli bölgelere atması hedeflenmiştir. Bu kurallara uymayan adaylar puan alamazlar.

Üçüncü manşet pas sonrasında, parmak pasa geçmeden topun yerden bir kez sekmesine izin verilir. Daha sonrasında adayın manşet ile yana bir pas yapması gerekmektedir. Voleybol oyun kurallarına uygun ve yukarıda açıklanan sınırlar içerisine atılan başarılı manşet 1 puandır. 2 metre çizgisini ihlal etmemek kaydı ile adaydan duvarda işaretlenen alanlara ardı ardına ve topu yere düşürmeden 3 parmak pas yapması istenir. Ancak bu topun 2 mt çizgisi içine düşmesi veya adayın ayak ile çizgi ihlali durumunda top hedeften gelse bile yapılan atıştan 0 puan alınır, sınav devam eder. İşaretli bölgeye çarpan topa bölge puanı kadar puan verilir. Alanın dışına çıkan parmak paslar ya da hücum (2 metre) çizgisinin içerisinden atılan toplara puan verilmez. Adayların, duvardan gelen toplan voleybol oyun kurallarına uygun parmak pas tekniği kullanarak işaretli bölgelere atması hedeflenmiştir. Bu kurallara uymayan adaylar puan alamazlar (Şekil 3).

Adayların yukarıda açıklanan testi tamamladıktan sonra ilk testte kullandığı topu ya da yedek topu kullanarak aynı parkuru dinlenme aralığı olmaksızın ilk teste başladığı yönün tersinden başlayarak ikinci kez yapması gerekmektedir. Birbirinin aynısı iki test sonucunda adayın toplayacağı toplam puanlar voleybol branş beceri puanı olarak değerlendirilmeye alınır.

Şekil 3

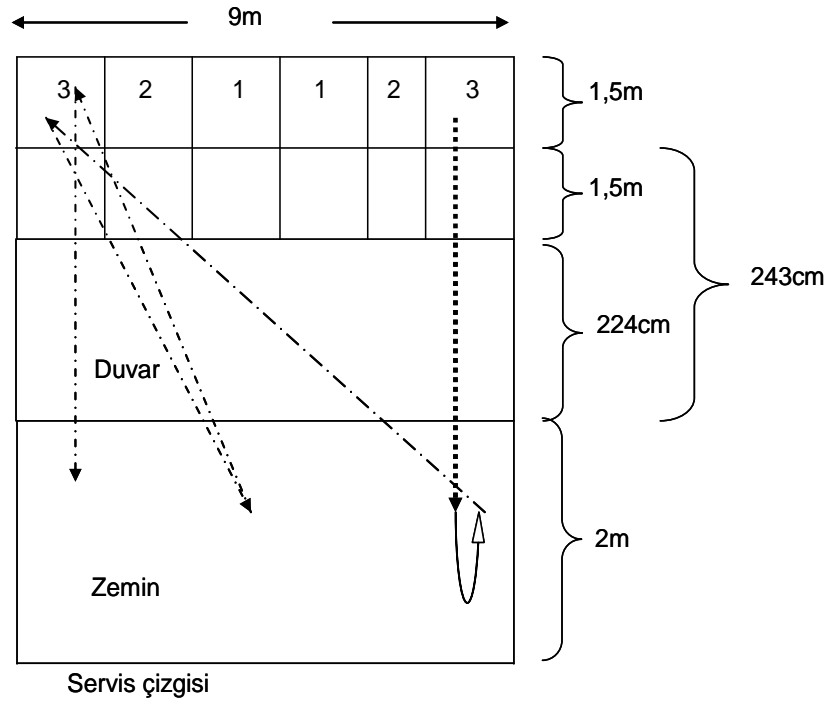

Voleybol Parkuru İ̇sabet Sayısı ve Puanlama Deęerlendirme Tablosu

İ̇sabet Sayısı	Puan
40-39	24
38-37	23
36-35	22
34-33	20
32-31	19
30-29	18
28-27	17
26-25	16
24-23	14
22-21	13
20 -19	12
18-17	11
16-15	10
14-13	8
12-11	7
10-9	6
8-7	5
6-5	4
4-3	3
2-1	2
0	1

	Erkekler Cimnastik Serisi	Kadınlar Cimnastik Serisi	Puan
A	Açık bacak sıçrama (Graetsche)	Ayakta esas duruştan adım olarak makas	1
B	Planör – Yunus takla	Planör – Yunus takla	0,5+0,5
C	Ayaktan geriye erişme	Ayaktan geriye takla ile gergin bacaklarla kalkış	2
D	Gergin kollarla amut takla	Gergin kollarla amut takla	4
E	Koşarak çember	Koşarak çember	4
Toplam Puan			12

Cimnastik Sınavı İçin Puan Kesintileri

Cimnastik serisi; esas duruş ile başlar. Hareketlerin uygulanmasında teknik uygulama ve düzgünlükle ilgili olarak; kolların, dirseklerin, ayakların, başın ve omurganın öngörülen pozisyonlardan sapması halinde hata olarak şu kesintiler uygulanır.

Açıklama	Puan
Küçük hata (hafif) (15°'ye kadar sapma)	0,10
Orta hata (belirgin) (30°'ye kadar sapma)	0,30
Kaba hata (çok fazla) (45°'ye kadar sapma)	0,50
45°'nin üzerindeki sapmalarda	1,00
Düşüşlerde (her defasında)	1,00
Yapılamayan hareket tekrar edilebilir ancak yapılan her tekrarda kesinti yapılır	1,00
Bacakların kapalı olması gereken durumlarda istenmeyen bacak açıklıkları için her defasında	
Omuz genişliğine kadar	0,10
Omuz genişliğinden fazla	0,30
Seri içindeki tüm hareketler akıcı ve yumuşak yapılmalıdır. Akıcılık ve yumuşaklığın her defasındaki ihlalden 0.30 puan, hareketler arasında 2 saniyeden fazla her beklemede	0,30

60 METRE KOŞU TESTİ**(20 Puan)****Kadınlar 60 Metre Koşu Testi Değerlendirme Tablosu**

Derece (sn)	Puan	Derece (sn)	Puan	Derece (sn)	Puan	Derece (sn)	Puan
08:30 ve Altı	20,00	08:79	15,10	09:28	10,20	09:77	5,30
08:31	19,90	08:80	15,00	09:29	10,10	09:78	5,20
08:32	19,80	08:81	14,90	09:30	10,00	09:79	5,10
08:33	19,70	08:82	14,80	09:31	9,90	09:80	5,00
08:34	19,60	08:83	14,70	09:32	9,80	09:81	4,90
08:35	19,50	08:84	14,60	09:33	9,70	09:82	4,80
08:36	19,40	08:85	14,50	09:34	9,60	09:83	4,70
08:37	19,30	08:86	14,40	09:35	9,50	09:84	4,60
08:38	19,20	08:87	14,30	09:36	9,40	09:85	4,50
08:39	19,10	08:88	14,20	09:37	9,30	09:86	4,40
08:40	19,00	08:89	14,10	09:38	9,20	09:87	4,30
08:41	18,90	08:90	14,00	09:39	9,10	09:88	4,20
08:42	18,80	08:91	13,90	09:40	9,00	09:89	4,10
08:43	18,70	08:92	13,80	09:41	8,90	09:90	4,00
08:44	18,60	08:93	13,70	09:42	8,80	09:91	3,90
08:45	18,50	08:94	13,60	09:43	8,70	09:92	3,80
08:46	18,40	08:95	13,50	09:44	8,60	09:93	3,70
08:47	18,30	08:96	13,40	09:45	8,50	09:94	3,60
08:48	18,20	08:97	13,30	09:46	8,40	09:95	3,50
08:49	18,10	08:98	13,20	09:47	8,30	09:96	3,40
08:50	18,00	08:99	13,10	09:48	8,20	09:97	3,30
08:51	17,90	09:00	13,00	09:49	8,10	09:98	3,20
08:52	17,80	09:01	12,90	09:50	8,00	09:99	3,10
08:53	17,70	09:02	12,80	09:51	7,90	10:00	3,00
08:54	17,60	09:03	12,70	09:52	7,80	10:01	2,90
08:55	17,50	09:04	12,60	09:53	7,70	10:02	2,80
08:56	17,40	09:05	12,50	09:54	7,60	10:03	2,70
08:57	17,30	09:06	12,40	09:55	7,50	10:04	2,60
08:58	17,20	09:07	12,30	09:56	7,40	10:05	2,50
08:59	17,10	09:08	12,20	09:57	7,30	10:06	2,40
08:60	17,00	09:09	12,10	09:58	7,20	10:07	2,30
08:61	16,90	09:10	12,00	09:59	7,10	10:08	2,20
08:62	16,80	09:11	11,90	09:60	7,00	10:09	2,10
08:63	16,70	09:12	11,80	09:61	6,90	10:10	2,00
08:64	16,60	09:13	11,70	09:62	6,80	10:11	1,90
08:65	16,50	09:14	11,60	09:63	6,70	10:12	1,80
08:66	16,40	09:15	11,50	09:64	6,60	10:13	1,70
08:67	16,30	09:16	11,40	09:65	6,50	10:14	1,60
08:68	16,20	09:17	11,30	09:66	6,40	10:15	1,50
08:69	16,10	09:18	11,20	09:67	6,30	10:16	1,40
08:70	16,00	09:19	11,10	09:68	6,20	10:17	1,30
08:71	15,90	09:20	11,00	09:69	6,10	10:18	1,20
08:72	15,80	09:21	10,90	09:70	6,00	10:19	1,10
08:73	15,70	09:22	10,80	09:71	5,90	10:20	1,00
08:74	15,60	09:23	10,70	09:72	5,80	10:21	0,90
08:75	15,50	09:24	10,60	09:73	5,70	10:22	0,80
08:76	15,40	09:25	10,50	09:74	5,60	10:23	0,70
08:77	15,30	09:26	10,40	09:75	5,50	10:24	0,60
08:78	15,20	09:27	10,30	09:76	5,40	10:25 ve Üstü	0,50

NOT: Fotoselli kronometre ile ölçülecektir.

Erkekler 60 Metre Koşu Testi Değerlendirme Tablosu

Derece (sn)	Puan	Derece (sn)	Puan	Derece (sn)	Puan	Derece (sn)	Puan
07:10 ve Altı	20,00	07:59	15,10	08:08	10,20	08:57	5,30
07:11	19,90	07:60	15,00	08:09	10,10	08:58	5,20
07:12	19,80	07:61	14,90	08:10	10,00	08:59	5,10
07:13	19,70	07:62	14,80	08:11	9,90	08:60	5,00
07:14	19,60	07:63	14,70	08:12	9,80	08:61	4,90
07:15	19,50	07:64	14,60	08:13	9,70	08:62	4,80
07:16	19,40	07:65	14,50	08:14	9,60	08:63	4,70
07:17	19,30	07:66	14,40	08:15	9,50	08:64	4,60
07:18	19,20	07:67	14,30	08:16	9,40	08:65	4,50
07:19	19,10	07:68	14,20	08:17	9,30	08:66	4,40
07:20	19,00	07:69	14,10	08:18	9,20	08:67	4,30
07:21	18,90	07:70	14,00	08:19	9,10	08:68	4,20
07:22	18,80	07:71	13,90	08:20	9,00	08:69	4,10
07:23	18,70	07:72	13,80	08:21	8,90	08:70	4,00
07:24	18,60	07:73	13,70	08:22	8,80	08:71	3,90
07:25	18,50	07:74	13,60	08:23	8,70	08:72	3,80
07:26	18,40	07:75	13,50	08:24	8,60	08:73	3,70
07:27	18,30	07:76	13,40	08:25	8,50	08:74	3,60
07:28	18,20	07:77	13,30	08:26	8,40	08:75	3,50
07:29	18,10	07:78	13,20	08:27	8,30	08:76	3,40
07:30	18,00	07:79	13,10	08:28	8,20	08:77	3,30
07:31	17,90	07:80	13,00	08:29	8,10	08:78	3,20
07:32	17,80	07:81	12,90	08:30	8,00	08:79	3,10
07:33	17,70	07:82	12,80	08:31	7,90	08:80	3,00
07:34	17,60	07:83	12,70	08:32	7,80	08:81	2,90
07:35	17,50	07:84	12,60	08:33	7,70	08:82	2,80
07:36	17,40	07:85	12,50	08:34	7,60	08:83	2,70
07:37	17,30	07:86	12,40	08:35	7,50	08:84	2,60
07:38	17,20	07:87	12,30	08:36	7,40	08:85	2,50
07:39	17,10	07:88	12,20	08:37	7,30	08:86	2,40
07:40	17,00	07:89	12,10	08:38	7,20	08:87	2,30
07:41	16,90	07:90	12,00	08:39	7,10	08:88	2,20
07:42	16,80	07:91	11,90	08:40	7,00	08:89	2,10
07:43	16,70	07:92	11,80	08:41	6,90	08:90	2,00
07:44	16,60	07:93	11,70	08:42	6,80	08:91	1,90
07:45	16,50	07:94	11,60	08:43	6,70	08:92	1,80
07:46	16,40	07:95	11,50	08:44	6,60	08:93	1,70
07:47	16,30	07:96	11,40	08:45	6,50	08:94	1,60
07:48	16,20	07:97	11,30	08:46	6,40	08:95	1,50
07:49	16,10	07:98	11,20	08:47	6,30	08:96	1,40
07:50	16,00	07:99	11,10	08:48	6,20	08:97	1,30
07:51	15,90	08:00	11,00	08:49	6,10	08:98	1,20
07:52	15,80	08:01	10,90	08:50	6,00	08:99	1,10
07:53	15,70	08:02	10,80	08:51	5,90	09:00	1,00
07:54	15,60	08:03	10,70	08:52	5,80	09:01	0,90
07:55	15,50	08:04	10,60	08:53	5,70	09:02	0,80
07:56	15,40	08:05	10,50	08:54	5,60	09:03	0,70
07:57	15,30	08:06	10,40	08:55	5,50	09:04	0,60
07:58	15,20	08:07	10,30	08:56	5,40	09:05 ve Üstü	0,50

NOT: Fotoselli kronometre ile ölçülecektir.

Kadınlar 1000 Metre Koşu Testi Değerlendirme Tablosu

Derece (sn)	Puan	Derece (sn)	Puan	Derece (sn)	Puan	Derece (sn)	Puan
03:20 ve Altı	20,00	04:09	15,10	04:58	10,20	05:47	5,30
03:21	19,90	04:10	15,00	04:59	10,10	05:48	5,20
03:22	19,80	04:11	14,90	05:00	10,00	05:49	5,10
03:23	19,70	04:12	14,80	05:01	9,90	05:50	5,00
03:24	19,60	04:13	14,70	05:02	9,80	05:51	4,90
03:25	19,50	04:14	14,60	05:03	9,70	05:52	4,80
03:26	19,40	04:15	14,50	05:04	9,60	05:53	4,70
03:27	19,30	04:16	14,40	05:05	9,50	05:54	4,60
03:28	19,20	04:17	14,30	05:06	9,40	05:55	4,50
03:29	19,10	04:18	14,20	05:07	9,30	05:56	4,40
03:30	19,00	04:19	14,10	05:08	9,20	05:57	4,30
03:31	18,90	04:20	14,00	05:09	9,10	05:58	4,20
03:32	18,80	04:21	13,90	05:10	9,00	05:59	4,10
03:33	18,70	04:22	13,80	05:11	8,90	06:00	4,00
03:34	18,60	04:23	13,70	05:12	8,80	06:01	3,90
03:35	18,50	04:24	13,60	05:13	8,70	06:02	3,80
03:36	18,40	04:25	13,50	05:14	8,60	06:03	3,70
03:37	18,30	04:26	13,40	05:15	8,50	06:04	3,60
03:38	18,20	04:27	13,30	05:16	8,40	06:05	3,50
03:39	18,10	04:28	13,20	05:17	8,30	06:06	3,40
03:40	18,00	04:29	13,10	05:18	8,20	06:07	3,30
03:41	17,90	04:30	13,00	05:19	8,10	06:08	3,20
03:42	17,80	04:31	12,90	05:20	8,00	06:09	3,10
03:43	17,70	04:32	12,80	05:21	7,90	06:10	3,00
03:44	17,60	04:33	12,70	05:22	7,80	06:11	2,90
03:45	17,50	04:34	12,60	05:23	7,70	06:12	2,80
03:46	17,40	04:35	12,50	05:24	7,60	06:13	2,70
03:47	17,30	04:36	12,40	05:25	7,50	06:14	2,60
03:48	17,20	04:37	12,30	05:26	7,40	06:15	2,50
03:49	17,10	04:38	12,20	05:27	7,30	06:16	2,40
03:50	17,00	04:39	12,10	05:28	7,20	06:17	2,30
03:51	16,90	04:40	12,00	05:29	7,10	06:18	2,20
03:52	16,80	04:41	11,90	05:30	7,00	06:19	2,10
03:53	16,70	04:42	11,80	05:31	6,90	06:20	2,00
03:54	16,60	04:43	11,70	05:32	6,80	06:21	1,90
03:55	16,50	04:44	11,60	05:33	6,70	06:22	1,80
03:56	16,40	04:45	11,50	05:34	6,60	06:23	1,70
03:57	16,30	04:46	11,40	05:35	6,50	06:24	1,60
03:58	16,20	04:47	11,30	05:36	6,40	06:25	1,50
03:59	16,10	04:48	11,20	05:37	6,30	06:26	1,40
04:00	16,00	04:49	11,10	05:38	6,20	06:27	1,30
04:01	15,90	04:50	11,00	05:39	6,10	06:28	1,20
04:02	15,80	04:51	10,90	05:40	6,00	06:29	1,10
04:03	15,70	04:52	10,80	05:41	5,90	06:30	1,00
04:04	15,60	04:53	10,70	05:42	5,80	06:31	0,90
04:05	15,50	04:54	10,60	05:43	5,70	06:32	0,80
04:06	15,40	04:55	10,50	05:44	5,60	06:33	0,70
04:07	15,30	04:56	10,40	05:45	5,50	06:34	0,60
04:08	15,20	04:57	10,30	05:46	5,40	06:35 ve Üstü	0,50

NOT: El kronometresi ile ölçülecektir.

Erkekler 2000 Metre Koşu Testi Değerlendirme Tablosu

Derece (sn)	Puan	Derece (sn)	Puan	Derece (sn)	Puan	Derece (sn)	Puan
06:20 ve Altı	20,00	07:09	15,10	07:58	10,20	08:47	5,30
06:21	19,90	07:10	15,00	07:59	10,10	08:48	5,20
06:22	19,80	07:11	14,90	08:00	10,00	08:49	5,10
06:23	19,70	07:12	14,80	08:01	9,90	08:50	5,00
06:24	19,60	07:13	14,70	08:02	9,80	08:51	4,90
06:25	19,50	07:14	14,60	08:03	9,70	08:52	4,80
06:26	19,40	07:15	14,50	08:04	9,60	08:53	4,70
06:27	19,30	07:16	14,40	08:05	9,50	08:54	4,60
06:28	19,20	07:17	14,30	08:06	9,40	08:55	4,50
06:29	19,10	07:18	14,20	08:07	9,30	08:56	4,40
06:30	19,00	07:19	14,10	08:08	9,20	08:57	4,30
06:31	18,90	07:20	14,00	08:09	9,10	08:58	4,20
06:32	18,80	07:21	13,90	08:10	9,00	08:59	4,10
06:33	18,70	07:22	13,80	08:11	8,90	09:00	4,00
06:34	18,60	07:23	13,70	08:12	8,80	09:01	3,90
06:35	18,50	07:24	13,60	08:13	8,70	09:02	3,80
06:36	18,40	07:25	13,50	08:14	8,60	09:03	3,70
06:37	18,30	07:26	13,40	08:15	8,50	09:04	3,60
06:38	18,20	07:27	13,30	08:16	8,40	09:05	3,50
06:39	18,10	07:28	13,20	08:17	8,30	09:06	3,40
06:40	18,00	07:29	13,10	08:18	8,20	09:07	3,30
06:41	17,90	07:30	13,00	08:19	8,10	09:08	3,20
06:42	17,80	07:31	12,90	08:20	8,00	09:09	3,10
06:43	17,70	07:32	12,80	08:21	7,90	09:10	3,00
06:44	17,60	07:33	12,70	08:22	7,80	09:11	2,90
06:45	17,50	07:34	12,60	08:23	7,70	09:12	2,80
06:46	17,40	07:35	12,50	08:24	7,60	09:13	2,70
06:47	17,30	07:36	12,40	08:25	7,50	09:14	2,60
06:48	17,20	07:37	12,30	08:26	7,40	09:15	2,50
06:49	17,10	07:38	12,20	08:27	7,30	09:16	2,40
06:50	17,00	07:39	12,10	08:28	7,20	09:17	2,30
06:51	16,90	07:40	12,00	08:29	7,10	09:18	2,20
06:52	16,80	07:41	11,90	08:30	7,00	09:19	2,10
06:53	16,70	07:42	11,80	08:31	6,90	09:20	2,00
06:54	16,60	07:43	11,70	08:32	6,80	09:21	1,90
06:55	16,50	07:44	11,60	08:33	6,70	09:22	1,80
06:56	16,40	07:45	11,50	08:34	6,60	09:23	1,70
06:57	16,30	07:46	11,40	08:35	6,50	09:24	1,60
06:58	16,20	07:47	11,30	08:36	6,40	09:25	1,50
06:59	16,10	07:48	11,20	08:37	6,30	09:26	1,40
07:00	16,00	07:49	11,10	08:38	6,20	09:27	1,30
07:01	15,90	07:50	11,00	08:39	6,10	09:28	1,20
07:02	15,80	07:51	10,90	08:40	6,00	09:29	1,10
07:03	15,70	07:52	10,80	08:41	5,90	09:30	1,00
07:04	15,60	07:53	10,70	08:42	5,80	09:31	0,90
07:05	15,50	07:54	10,60	08:43	5,70	09:32	0,80
07:06	15,40	07:55	10,50	08:44	5,60	09:33	0,70
07:07	15,30	07:56	10,40	08:45	5,50	09:34	0,60
07:08	15,20	07:57	10,30	08:46	5,40	09:35 ve Üzeri	0,50

NOT: El kronometresi ile ölçülecektir.

ANTRENÖRLÜK EĞİTİMİ BÖLÜMÜ

ANTRENÖRLÜK EĞİTİMİ BÖLÜMÜ TANITIMI

Antrenörlük Eğitimi Bölümü mezunları amatör ve profesyonel spor kulüplerinde Spor Genel Müdürlüğü merkez ve taşra teşkilatlarında öğrenim ve uzmanlık alanlarına uygun hizmet birimlerinde ve Milli Eğitim Bakanlığına bağlı okullarda antrenör veya yardımcı antrenör olarak çalışabilirler. Ayrıca özel spor salonlarında ve turizm sektöründe sportif aktivitelerin öğretilmesi ve organizasyonlarında görev alabilirler.

Antrenörlük Eğitimi Bölümüne başvuran adaylar, dilekçelerinde belirttikleri ve antrenör olmak istedikleri spor branşında sınava girerler.

Her aday başvurduğu spor branşında sıralamaya girer. Kazananların ilanı branşlara göre yapılacaktır.

ANTRENÖRLÜK EĞİTİMİ BÖLÜMÜ KONTENJANLARI

2016-2017 Öğretim yılında Antrenörlük Eğitimi Bölümü I. ve II. Öğretime 80'er öğrenci alınacaktır. Bu öğrencilerin dağılımı aşağıya çıkarılmıştır.

Branş	I. Öğretim	II. Öğretim	Açıklama
Futbol	20 (17 Erkek - 3 Kadın)	23 (20 Erkek - 3 Kadın)	(Kadın - Erkek)
Basketbol	12	15	(Kadın - Erkek)
Voleybol	12	15	(Kadın - Erkek)
Hentbol	10	10	(Kadın - Erkek)
Tenis	5	9	(Kadın - Erkek)
Yüzme	5	8	(Kadın - Erkek)
Artistik Cimnastik	6	-	(Kadın - Erkek)
Taekwondo	4	-	(Kadın - Erkek)
Karate-Do	3	-	(Kadın - Erkek)
Masa Tenisi	3	-	(Kadın - Erkek)
TOPLAM	80	80	

ANTRENÖRLÜK EĞİTİMİ BÖLÜMÜ SINAV HÜKÜMLERİ

1. Adayların sınav sonuçlarının değerlendirilmesinde öncelikle kitapçığın başında bulunan tüm genel hükümler uygulanır.
2. Antrenörlük Eğitimi Bölümünden sınava girecek olan adaylar Uygulamalı Yetenek Sınavlarından en az **50 Puan** almak zorundadır. 100 puan üzerinden 50 puanı alamayan adaylar değerlendirmeye alınmazlar.
3. Futbol branşında öğrenci kabulü için uygulamalı yetenek sınavı yapılmayacaktır. Öğrenci kabulü kariyer puanları hesaba katılarak değerlendirilecektir. Bu nedenle "en az 50 puan almış olma" şartı futbol branşı için geçerli değildir.
4. Milli sporcular; Spor Genel Müdürlüğü'nden veya ilgili federasyonlardan milli oldukları müsabakaların yer ve tarihlerini belirten resmi belge ile müracaat ettikleri takdirde Branş Uygulamalı Yetenek Sınavlarından **tam puan 100 (Yüz) almış** kabul edilirler. K.K.T.C. uyruklu milli sporcular bu haktan yararlanamazlar.
5. Antrenörlük Eğitimi Bölümüne önkayıt yaptıran adaylar; branş değişikliğini en geç **sınava girişinden 2 gün öncesi** mesai bitimine kadar yapabilirler.
6. Antrenörlük Eğitimi Bölümüne önkayıt yaptıran adaylar; sınav için sadece **tek bir branş** seçebilecektir.

KONTENJAN AKTARIMLARI

- I. Öğretimde ilgili branşın boş kalan kontenjan açığı II. Öğretimin aynı branşından tamamlanacaktır.
- II. Öğretim kontenjanı bulunmayan branşlarda yedek alımı genel yedek havuzunun ilgili branşından tamamlanacaktır.
- II. Öğretimde ilgili branşın boş kalan kontenjan açığı öncelikle kendi branşından tamamlanacaktır. Kontenjan dolmaması halinde yedek alımı genel yedek havuzundan başarı puanına göre tamamlanacaktır. Bu tamamlama II. Öğretim kontenjanı olan branşlar için geçerlidir.
- Futbol branşında cinsiyet kontenjanı göz önüne alınacaktır. Kadın kontenjanının dolmaması halinde erkek kontenjanına aktarım yapılacaktır.

ANTRENÖRLÜK EĞİTİMİ BÖLÜMÜ BRANŞLARIN YETENEK SINAVLARI

FUTBOL BRANŞ SINAVI

(100 Puan)

FUTBOL BRANŞI ÖĞRENCİ KABUL ESASLARI

Futbol Antrenörlük Bölümü Öğrenci kabulü kariyer puanlarına göre değerlendirilecektir. Kariyer puan dağılımı Erkek ve Kadın adaylar için aşağıda verilmektedir.

Not: Kariyer puanlaması için aday oynadığı lige ait lisans bilgilerini veya müsabaka bilgilerini kayıt esnasında teslim edecektir. Bu bilgiler Türkiye Futbol Federasyonu tarafından onaylı olması gerekmektedir. Eğer aday birden fazla ligde oynamış ise en üst kariyer puanı dikkate alınacaktır.

KARİYER PUANLAMASI DAĞILIMI (ERKEK)

PRO UEFA A, UEFA B veya profesyonel kaleci antrenörlük diplomasına sahip olmak ve en az bir yıl sözleşmeli olarak çalışmış olmak ve profesyonel süper ligde oynamış olmak, yada herhangi bir kategoride milli olmak	100 puan
Profesyonel 1. Ligde oynamış olmak	95 puan
Profesyonel 2. Ligde oynamış olmak	90 puan
Profesyonel 3. Ligde oynamış olmak	85 puan
U 21 süper lig veya A 2 liginde oynamış olmak	80 puan
Bölgesel Amatör Ligde en az beş maç oynamış olmak	75 puan
U 19 Elit Süper Ligde oynamış olmak	70 puan
U 21 Liginde oynamış olmak	65 puan
U 17 Elit liginde oynamış olmak	60 puan
Futsal veya plaj futbolunda milli olmak	55 puan
Amatör liglerde lisansı 10 yıl vize yaptırmış olmak	50 puan
Amatör liglerde lisansı 9 yıl vize yaptırmış olmak	48 puan
Amatör liglerde lisansı 8 yıl vize yaptırmış olmak	46 puan
Amatör liglerde lisansı 7 yıl vize yaptırmış olmak	44 puan
Amatör liglerde lisansı 6 yıl vize yaptırmış olmak	42 puan
Amatör liglerde lisansı 5 yıl vize yaptırmış olmak	32 puan
Amatör liglerde lisansı 4 yıl vize yaptırmış olmak	22 puan
Amatör liglerde lisansı 3 yıl vize yaptırmış olmak	12 puan
Amatör liglerde lisansı 2 yıl vize yaptırmış olmak	10 puan
Amatör liglerde lisansı 1 yıl vize yaptırmış olmak ve aynı yıl içinde en az 5 maç oynamış olmak ve bunu belgelemek	8 puan
HİF Lisansına sahip olmak	5 puan
Yukarıdaki belgelere sahip olmayan adaylar	1 puan

KARİYER PUANLAMASI DAĞILIMI (KADIN)

Herhangi bir Kadın Milli Takımında yer almak	100 puan
Kadın 1.Liginde oynamış olmak	90 puan
Kadın 2. Liginde oynamış olmak	70 puan
Kadın 3. Liginde oynamış olmak	50 puan
Kadın diğer futbol organizasyonlarına katılmış olmak	30 puan
HİF Lisansına sahip olmak	5 puan
Yukarıdaki belgelere sahip olmayan adaylar	1 puan

Basketbol Beceri Parkuru 1**(30 Puan)**

Aday öğrenci, topu alıp dribling yaparak çemberin ortasından (sağ veya sol ayakla) turnike atarak parkuruna başlar. Reboundunu alarak sağ veya sol alçak post bölgesine geçip (3 saniye koridoru dışından) topu panyeye çarptırarak şut atar, reboundunu alır ve diğer alçak post bölgesine geçip (3 saniye koridoru dışından) yine topu panyeye çarptırarak şut atar. Beceri parkuru aday öğrencinin rebound alıp sağ alçak ve sol alçak post bölgesinden devamlı panyeye çarptırarak 45 saniye süresince şut atmasıyla devam eder. 45 saniye boyunca kurallara uygun olarak atılan ve giren turnike ve her şut başarılı sayılır.

Kurallar:

1. Kurallara uygun turnike atılana kadar turnike atışı tekrar edilir.
2. Şut atarken 3 saniye koridoru çizgisine basılırsa şut girse dahi başarısız sayılır.

Basketbol Branş Sınavı Basketbol Beceri Parkuru 1 Değerlendirme Tablosu

Erkek Başarılı Atış	Puan	Kadın Başarılı Atış	Puan
14	30	10	30
13	27	9	26
12	24	8	22
11	21	7	18
10	18	6	14
9	15	5	10
8	12	4	6
7	9	3	3
6	6	2	2
5	5	1	1
4	4		
3	3		
2	2		
1	1		

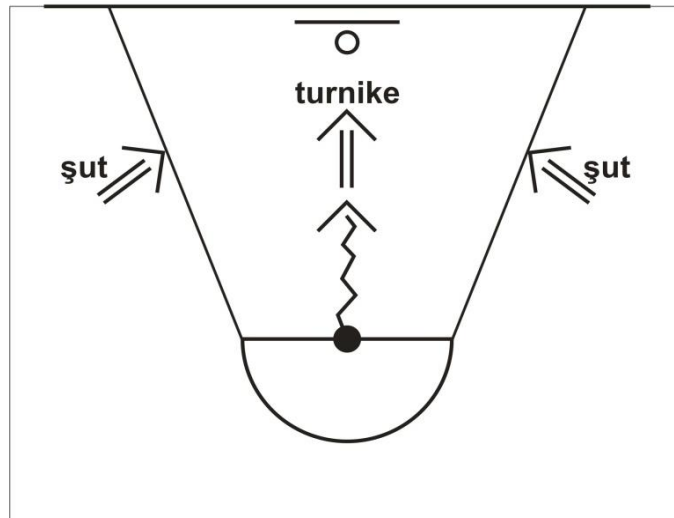
Beceri Testi I.

Basketbol Beceri Parkuru 2**(30 Puan)**

Aday öğrenci elinde top ile birlikte çemberin altında yerini alır. Başlama işaretleriyle birlikte çemberin bir sağından ve bir solundan olmak üzere 30 saniye boyunca çembere atış yapar. 30 saniye boyunca bir sağdan ve bir soldan çembere atılan ve giren her şut başarılı sayılır.

Kural: Atış sırası bir sağdan ve bir soldan olmak üzere birbirini takip eder.

Basketbol Branş Sınavı Basketbol Beceri Parkuru 2 Değerlendirme Tablosu

Erkek Başarılı Atış	Puan	Kadın Başarılı Atış	Puan
23	30	18	30
22	29	17	29
21	28	16	28
20	27	15	27
19	26	14	26
18	25	13	25
17	24	12	24
16	23	11	22
15	22	10	20
14	21	9	18
13	20	8	16
12	19	7	14
11	18	6	12
10	17	5	10
9	16	4	8
8	14	3	6
7	12	2	4
6	10	1	2
5	8	0	0,5
4	6		
3	4		
2	2		
1	1		
0	0,5		

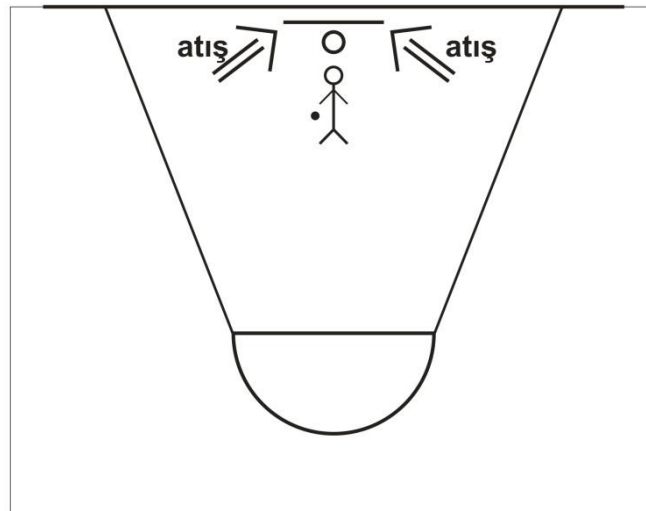
Beceri Testi II.

Ön Taktik 3x3 Oyun

(40 Puan)

Sınava girecek aday öğrenciler boy uzunluklarına ve oynadıkları pozisyonlarına göre birbirleri ile eşleştirilir, yarı sahada 3 er kişiyle oynadıkları en az bir savunma bir hücum oyunu değerlendirilir.

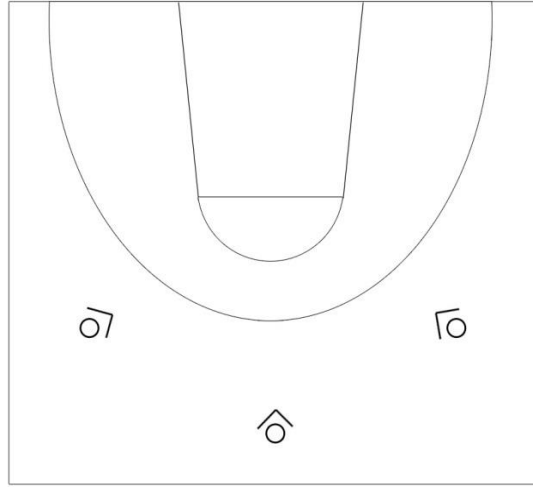

Hücum (20 Puan)

- Şut
- Turnike
- Pas
- Kat
- Perde-Yuvarlanma
- Pas-Kat
- Spacing (Oyuncular arası mesafe)

Savunma (20 Puan)

- Stance
- 1x1 Dribbling Müdafaası
- 1x1 Topsuz Adam Müdafaası
- Perde-Yuvarlanma Müdafaası
- Pas-Kat Müdafaası
- Yardım Müdafaası
- Rebound

Voleybol beceri testlerinde toplam 4 beceri parkuru ve iki takım halinde oynanan maç değerlendirmesi yer almaktadır.

1. Baş Üstü Parmak Pas

(10 Puan)

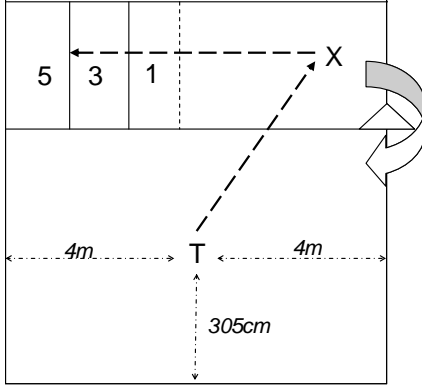

Sahanın bir yarısında, filenin 60 cm uzağından başlamak üzere 300x150 cm'lik bir bölge işaretlenir. Yandaki şekilde verilen ölçülere göre puan bölgeleri hazırlanır. Yine fileden 305 cm uzağında ve 305 cm yüksekliğinde bir ip uzatılır. Öğretim elemanı (T) aynı sahada servis çizgisinden 305 cm, kenar çizgilerden 4 metre uzağında durarak adaya (X) 3 metre çizgisinin 2 numaralı bölgesine top atar, her top sonrası aday 3 metre çizgisinin köşesindeki koninin etrafından dönerek bir sonraki pas gelmeden pozisyonunu alır. Adayın, öğretim elemanından gelen topları voleybol teknik kurallarına uygun baş üstü parmak pas ile işaretli bölgelere atması hedeflenmiştir. Adaya toplam 5 top atılır. İşaretli bölgeye çarpan topa bölge puanı kadar puan verilir. Alanın dışına çıkan parmak paslar yada hücum çizgisinin üstündeki ipin altından geçen toplara puan verilmez.

2. Manşet Pas Parkuru

(10 Puan)

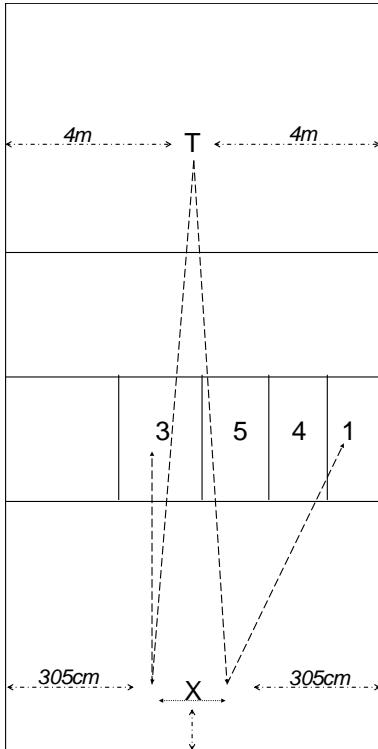

Sahanın bir yarısında servis çizgisinden 150 cm yan çizgilerden 305 cm uzağına 2 manşet pas pozisyonu işaretlenir. Fileden 3 metre uzaktaki hücum çizgisinin üstüne bir ip uzatılır. Karşı sahadaki öğretim elemanı (T) 3 metre çizgisinin gerisinde yan çizgilerden 400 cm içerideki alanda bekler. Toplar karşı sahadan başlama komutu ile öğretim elemanı tarafından atılmaya başlar. Adayın (X) sahanın sağ ve sol tarafına atılan toplam 5 topu file önünde manşet pas voleybol teknik kurallarına göre işaretli noktalara atması hedeflenmiştir. İşaretli bölgeye çarpan topa bölge puanı kadar puan verilir. İşaretli bölgelerin fileden uzaklığı 150 cm'dir. Alanın dışına çıkan manşet paslar yada 3 metre çizgisinin üstündeki ipin altından geçen toplara puan verilmez.

3. Servis Testi

(20 Puan)

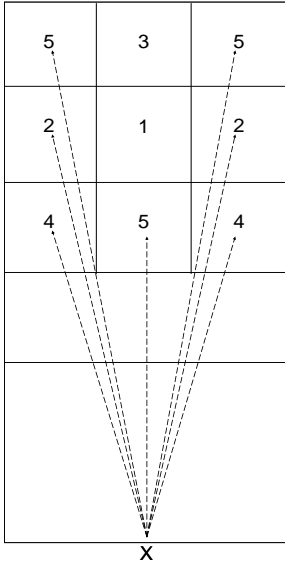

Filenin 120 cm üzerine gerilen ip ile file arasında geçmesi beklenen servis testi süresince adayların toplam 5 topu sırasıyla beklenen bölgelere smaç ve/veya tenis servis ile atmaları gerekmektedir. Atıkları bölgelerdeki puanlara göre servis voleybol teknik kurallarına göre atılan 5 top sonunda toplam puan hesaplanacaktır. Bölgelere göre puan dağılımı şekilde görülmektedir. Bölgeler bantlarla belirlenmiştir, iki bölge arasındaki çizgiye düşen servis hangi bölge puanı yüksek ise o puanı alacaktır. Fileyi geçemeyen ya da voleybol sahasının dışına düşen servis topları puan alamayacak, bunların yerine ilave servis hakkı tanınmayacaktır.

4. Smaç Testi

(20 Puan)

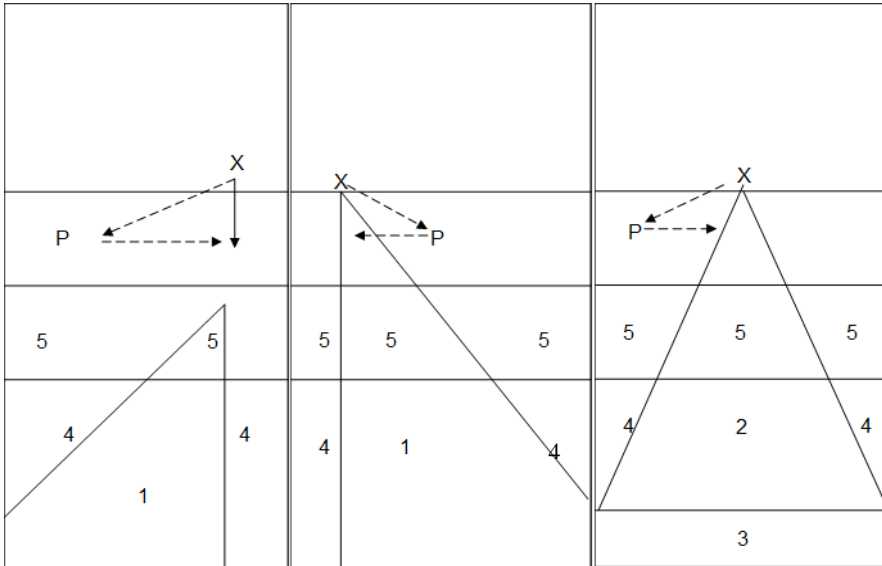

Smaç testi boyunca adaylar (X) sırası ile 4, 3 ve 2 numaradan öğretim elemanının (P) attığı paslara smaç vururlar. Voleybol teknik kurallarına göre toplam 5 hücum yapılacaktır. Sol elini kullanan adaylar eğer isterlerse 4 numara yerine 2 numaralı alandan smaç vurabilirler. Adayların smaç vurdukları bölgelerdeki puanlara göre 5 top sonunda aldıkları toplam puan hesaplanacaktır.

Smaç vurulan bölgelere göre puan dağılımı şekilde belirtilmiştir. İki bölge arasındaki çizgiye düşen smaç hangi bölge puanı yüksek ise o puanı alacaktır. Smaç testi boyunca şu kurallar geçerlidir:

- Smaç paseler vurulan bölgenin puanı ne olursa olsun 1 puanla değerlendirilecektir.
- Smaç testi boyunca adayın fileye değdiği ya da orta çizgiyi geçtiği smaçlara puan verilmeyecektir.
- Öğretim elemanının (P) 4 numaraya ya da 2 numaraya attığı toplar yüksek, 3 numaradan ise adayın seçimine göre atılan toplar kısa veya metre top olacaktır.

Voleybol Maçı

(40 Puan)

Adaylar göğüs sıra numaralarına göre takımlara bölünerek maç yapacaklardır. Bu maç içerisinde voleybol becerilerinin yanı sıra takım birliğine uyumları, yardımlaşma becerileri, yarışmacılıkları, vücut dilleri ve saha içi davranışları değerlendirilecektir.

100 puanlık hentbol özel dal giriş sınavı 2 test, 1 parkur olmak üzere 3 bölümden oluşmaktadır.

1. Duvar Pası Testi

(30 Puan)

Aday fotoselden geçerek testi başlatır. 6 metre çizgisini geçmeden duvara temel atış yapar ve hemen 2 metre öndeki çizgiyi iki ayak ile geçecek şekilde koşarak duvardan seken topu tutar. Geriye dönüp en az iki kez sektirme ile top sürerek duvardan 7 metre uzağa konulmuş dikme etrafından dolaşır ve 6 metre çizgine basmadan (gerisinden) tekrar duvara atış yapar. Aday bu parkuru yaparken topu kaçırırsa, kaçırılan topun yerine yedek topu alarak top sürme ile devam eder. Bu hareketi erkekler 8, kızlar 7 defa tekrarlarlar. Son tekrardan sonra aday duvardan dönen topu alıp, koşarak fotoselden geçer ve testi bitirir.

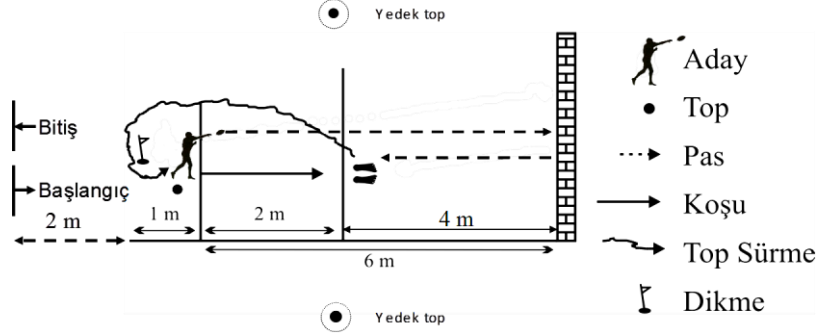

Hatalar ve Cezalar

- 6 metre çizgisine basarak veya çizgiyi geçerek atış yapmak; 1 saniye zaman cezası parkur zamanına eklenir.
- 4 metre çizgisini topu tutarak geçmemek; 1 saniye zaman cezası parkur zamanına eklenir.
- Dönüşte top sürmeden slalom çubuğu etrafından dönmek; 1 saniye zaman cezası parkur zamanına eklenir.
- Adım hatası yapmak; 1 saniye zaman cezası parkur zamanına eklenir.
- Slalom çubuğu etrafından dönmek; 1 saniye zaman cezası parkur zamanına eklenir.

Hentbol Branş Sınavı 1. Bölüm: Duvar Pası Testi Değerlendirme Tablosu

Derece (sn,ss)	Puan	Derece (sn,ss)	Puan
25,00 - ve altı	30	27,81 - 28,00	18
25,01 - 25,50	29	28,01 - 28,20	17
25,51 - 26,00	28	28,21 - 28,40	16
26,01 - 26,20	27	28,41 - 28,60	15
26,21 - 26,40	26	28,61 - 28,80	14
26,41 - 26,60	25	28,81 - 29,00	12
26,61 - 26,80	24	29,01 - 29,20	10
26,81 - 27,00	23	29,21 - 29,40	8
27,01 - 27,20	22	29,41 - 29,60	6
27,21 - 27,40	21	29,61 - 29,80	4
27,41 - 27,60	20	29,81 - 30,00	2
27,61 - 27,80	19	30,01 - ve üstü	1

3. Oyuncu ve Kalecilerin Teknik Değerlendirme Parkuru

(40 Puan)

A. Oyuncu Parkuru

1. **İstasyon:** 18-20 metre uzaktan kaleye temel atış (4 atış)
2. **İstasyon:** Sol kanattan kanat atışı
3. **İstasyon:** Paslaşma sonrası sıçrayarak atış aldatması (tip) ve sıçrayarak atış
4. **İstasyon:** Sağ kanattan bükülü atış
5. **İstasyon:** Pivot bölgesinden pas sonrası dönüp düşerek atış
6. **İstasyon:** Dayanma adımsız kale atışı

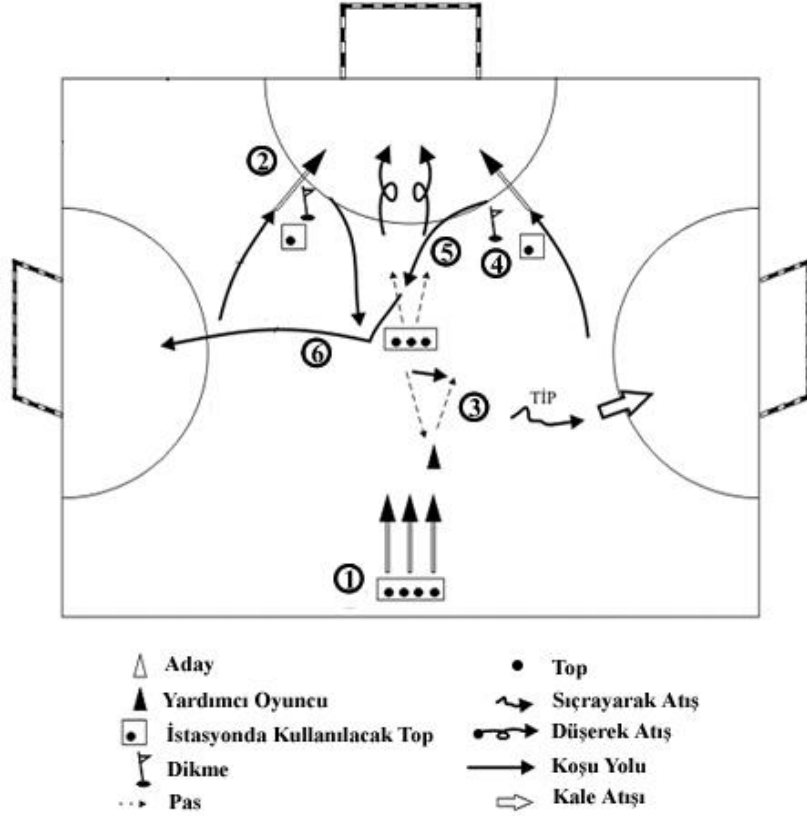

NOT: 3. ve 5. istasyonlarda pasör olarak yardımcı oyuncu kullanılacaktır.

B. Kaleci Parkuru

1. Kalecinin savunma davranışları
 - Alt köşelere atılan kale atışlarının savunulması
 - Üst köşelere atılan kale atışlarının savunulması
 - Orta yükseklikte atılan kale atışlarının savunulması
2. Kalecinin hücum davranışları
 - Sağ kanada hızlı hücum pası (2 Adet)
 - Sol kanada hızlı hücum pası (2 Adet)
 - Hızlı santra pası (2 Adet)
 - Kaleden kaleye atış (2 Adet)

1. Temel Vuruşlar

(12 Puan)

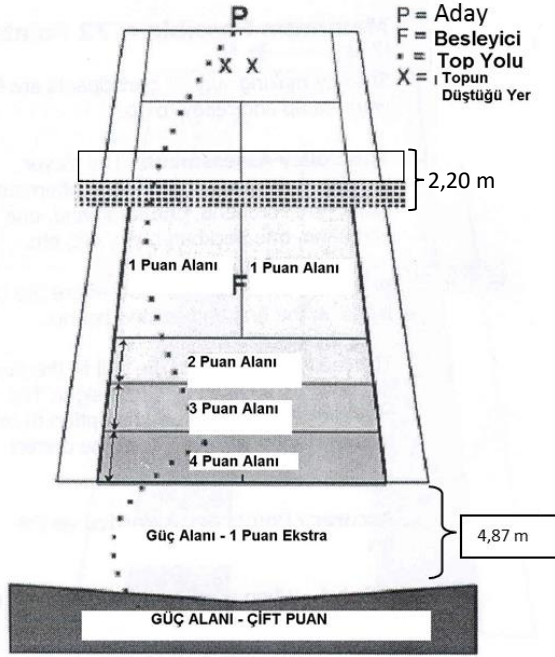

Bu testin nasıl yapılacağı aşağıdaki şekilde gösterilmiş olup, P adayın, F ise top beslemesi yapacak kişinin bulunacağı yerleri göstermektedir. Testin uygulanmasında top besleyicisi (F), adayın (P) önünde bulunan "x x" harfleriyle gösterilen bölgeye doğru 10 adet top beslemesi yapacak, aday bu toplara dönüşümlü olarak 5 forehand ve 5 backhand vuruşu yapacaktır.

Aday, topun dışarı düşmesi ya da fileye takılması durumunda 0 puan, içeri düşmesi durumunda ise;

- İlk düştüğü bölgeye göre 1, 2, 3 ya da 4 sayı,
- 2. düştüğü bölgeye göre
 - Tenis sahası içerisine düşerse 0 sayı,
 - Güç Alanı – 1 sayı Ekstra yazılı bölgeye düşerse 1 ekstra sayı,
 - Güç Alanı – Çift Puan yazılı bölgeye düşerse aldığı sayı 2 ile çarpılacaktır.
 - Adayın bu bölümde yapabileceği skor en fazla 80'dir. (10x4x2)

2. Temel vuruş doğruluğu

(12 Puan)

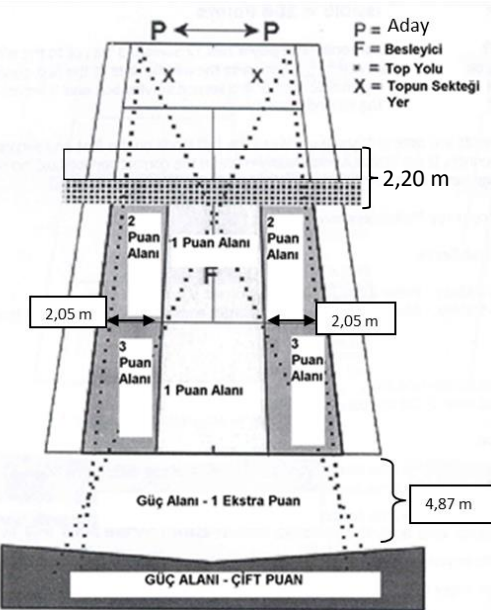

Bu testin nasıl yapılacağı yandaki şekilde gösterilmiş olup, P Adayın, F ise top beslemesi yapacak kişinin bulunacağı yerleri göstermektedir. Testin uygulanmasında top besleyicisi (F), adayın (P) önünde bulunan "x x" harfleriyle gösterilen yerlere doğru dönüşümlü, 1 forehand ve 1 backhand tarafına toplam 6 top (3 forehand – 3 backhand) atar. Aday bu topları paralel vurur, sonrasında ise top besleyicisi (F), adayın (P) önünde bulunan "x x" harfleriyle gösterilen yerlere doğru dönüşümlü, 1 forehand ve 1 backhand tarafına toplam 6 top (3 forehand-3 backhand) daha atar, aday bu topları çapraz vurur.

Aday, topun dışarı düşmesi ya da fileye takılması durumunda 0 sayı, içeri düşmesi durumunda ise;

- İlk düştüğü bölgeye göre 1, 2 ya da 3 sayı,
- 2. düştüğü bölgeye göre
 - Tenis sahası içerisine düşerse 0 sayı,
 - Güç Alanı – 1 Ekstra Puan yazılı bölgeye düşerse 1 ekstra sayı,
 - Güç Alanı – Çift Puan yazılı bölgeye düşerse aldığı sayı 2 ile çarpılacaktır.
 - Adayın bu bölümde yapabileceği en fazla skor 72'dir (12x3x2)

3. Vole

(12 Puan)

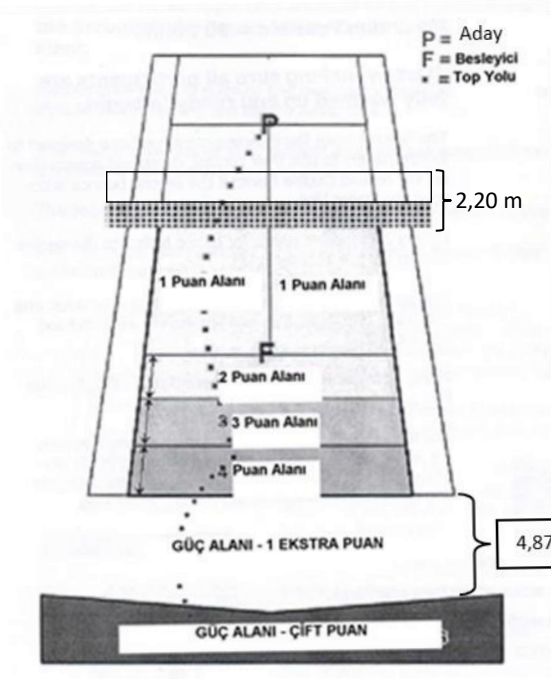

Bu testin nasıl yapılacağı aşağıdaki şekilde gösterilmiş olup, P adayın, F ise top beslemesi yapacak kişinin bulunacağı yerleri göstermektedir. Testin uygulanmasında top besleyicisi (F), adaya 8 adet, dönüşümlü olarak 1 forehand vole ve 1 backhand vole vuruşu yapacak şekilde top beslemesi yapar.

Aday topun dışarı düşmesi ya da fileye takılması durumunda 0 sayı, içeri düşmesi durumunda ise;

- İlk düştüğü bölgeye göre 1, 2, 3 ya da 4 sayı,
- 2. düştüğü bölgeye göre
 - Tenis sahası içerisine düşerse 0 sayı,
 - Güç Alanı – 1 Ekstra Puan yazılı bölgeye düşerse 1 ekstra sayı,
 - Güç Alanı – Çift Puan yazılı bölgeye düşerse aldığı sayı 2 ile çarpılacaktır.
 - Adayın bu bölümde yapabileceği en fazla skor 64'tür (8x4x2)

4. Servis

(12 Puan)

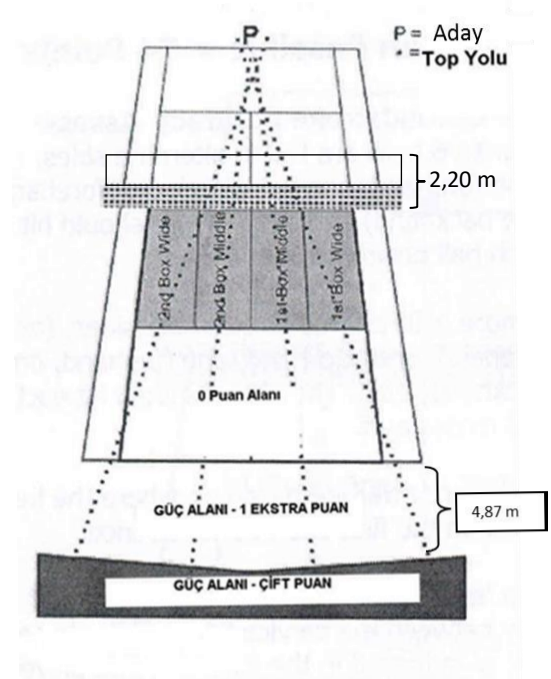

Bu testin nasıl yapılacağı aşağıdaki şekilde gösterilmiş olup, P adayın bulunacağı yeri göstermektedir. Testin uygulanmasında aday (P) 12 servis atar. 3 servis birinci servis kutusunun geniş alanına, 3 servis birinci servis kutusunun orta bölümüne, 3 servis ikinci servis kutusunun orta bölümüne ve 3 serviste ikinci servis kutusunun geniş bölümüne atılır.

Aday, topun dışarı düşmesi ya da fileye takılması durumunda 0 sayı, içeri düşmesi durumunda ise;

- Sayılar topun birinci ve ikinci sekmesine göre verilir.
- Eğer birinci servis doğru servis kutusuna atılırsa, ikinci servis gerekmez.
- Let durumunda servis tekrarlanır.

Birinci Servis:

4 Sayı – Top doğru servis kutusunda hedeflenen alana atıldığında

2 Sayı – Top doğru servis kutusu alanına atıldığında

Servis Tekrarı:

- 2 Sayı – Top doğru servis kutusunda hedeflenen alana atıldığında.
- 1 Sayı – Top doğru servis kutusu alanına atıldığında.

Güç puanları aşağıdaki gibi verilir:

- Güç Alanı – 1 Ekstra Sayı – Top doğru servis kutusuna atıldığında ve ikinci sekme güç çizgisi ile arka çizgi arasına düşerse, 1 ekstra sayı verilir.
- Güç Alanı – Top doğru servis karesine atıldığında ve ikinci sekme güç çizgisinin arkasına düştüğünde aldığı sayı 2 ile çarpılır.
- Adayın bu bölümde yapabileceği en fazla skor 96'dır (12x4x2)

5. Çeviklik

(12 Puan)

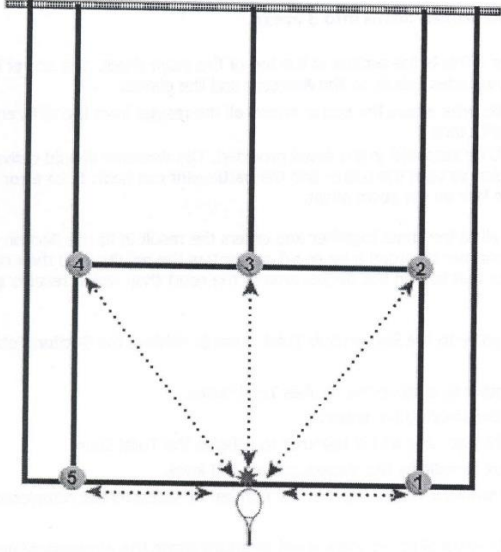

Çevikliğin Değerlendirilmesi:

Bu değerlendirme adayın 5 tenis topunu tek tek toplayarak belirli bir noktaya geri getirmesinin ne kadar süre aldığı ölçümüdür.

- Skor saniye olarak kaydedilir.
- Puan bu çalışmanın tamamının aldığı süreye göre verilir.
- Daha hızlı adaylar daha çok puan alırlar.

Kurallar:

Tenis raketi arka çizginin orta noktasının hemen arkasına yandaki şekilde gösterildiği biçimde yerleştirilir.

Beş tenis topunun yeri şekilde gösterildiği gibidir.

Arka çizginin ortasından çıkış yapılır, her bir top teker-teker alınır getirilir ve raketin üzerine konulur, sıradaki top saatin aksi istikametine göre alınır.

- Aday kendini hazır hissettiğinde çeviklik testine başlar, zaman kronometre ile tutulur.
- En son top raketin üzerine konulduğu an kronometre durdurulur.
- Zaman ölçümleri fotoselli düzenek ile de yapılabilir.

Çabukluk Değerlendirme Tablosu

Derece (sn)	Puan	Derece(sn)	Puan
15.00 ve altı	12.00	27.01-28.00	6.28
15.01-16.00	11.56	28.01-29.00	5.84
16.01-17.00	11.12	29.01-30.00	5.40
17.01-18.00	10.68	30.01-31.00	4.96
18.01-19.00	10.24	31.01-32.00	4.52
19.01-20.00	9.80	32.01-33.00	4.08
20.01-21.00	9.36	33.01-34.00	3.64
21.01-22.00	8.92	34.01-35.00	3.20
22.01-23.00	8.48	35.01-36.00	2.76
23.01-24.00	8.04	36.01-37.00	2.32
24.01-25.00	7.60	37.01-38.00	1.88
25.01-26.00	7.16	38.01-39.00	1.44
26.01-27.00	6.72	39.01-40.00	1.00

Testi tamamlama süresi azaldıkça verilen puan artmaktadır.

6. Karşılıklı Oyun

(40 Puan)

Her aday kayıt sıra numarasına göre eşleşerek karşılıklı olarak kortta oyun kurallarına uygun olarak müsabaka yaparlar. İki oyunluk bu karşılaşmada değerlendirme tamamen teknik değerlendirme olup, oyunu kazanmak sınavı kazanmak anlamını taşımamaktadır.

NOT: Karşılıklı oyun ve servis dışındaki temel tekniklerin kullanımında top karşı korttan, top fırlatma makinesi ile de atılabilir. Temel Vuruşlar- Temel Vuruş Doğruluğu-Servis Vuruşları file üzerine yerden yüksekliği 2.20 m olan ip ile file bandı arasından yapılarak gerçekleştirilecektir. Fileye takılan, alan çizgilerinin dışına düşen, file üzerine gerilen ipe temas eden toplara puan verilmez, puan alanını belirleyen çizgilere topun tamamının veya bir kısmının temas etmesi halinde vuruşun değerlendirilmesinde bir üst puan değerlendirmeye alınır.

YÜZME BRANŞ SINAVI

(100 Puan)

I. Aşama

(30 Puan)

Her aday, zorunlu olarak 100 metre serbest tekniği zamana karşı yüzecektir.

II. Aşama

(30 Puan)

Her aday, 100 metre sırtüstü teknik, 100 metre kurbağalama teknik veya 100 metre kelebek teknikten herhangi birini zamana karşı yüzerek sınavı tamamlayacaktır.

Teknik Değerlendirme

(40 Puan)

Adayın yüzdüğü branşın; "nefes – kol - ayak koordinasyonu ve çıkış - dönüşü" değerlendirilecektir.

Kadınlar Yüzme Branş Sınavı Değerlendirme Tablosu

Serbest			Kurbağalama			Sırtüstü			Kelebek			Puan
01:20,00	-	01:20,49	01:36,00	-	01:36,49	01:27,00	-	01:27,49	01:24,00	-	01:24,49	30,0
01:20,50	-	01:20,99	01:36,50	-	01:36,99	01:27,50	-	01:27,99	01:24,50	-	01:24,99	29,5
01:21,00	-	01:21,49	01:37,00	-	01:37,49	01:28,00	-	01:28,49	01:25,00	-	01:25,49	29,0
01:21,50	-	01:21,99	01:37,50	-	01:37,99	01:28,50	-	01:28,99	01:25,50	-	01:25,99	28,5
01:22,00	-	01:22,49	01:38,00	-	01:38,49	01:29,00	-	01:29,49	01:26,00	-	01:26,49	28,0
01:22,50	-	01:22,99	01:38,50	-	01:38,99	01:29,50	-	01:29,99	01:26,50	-	01:26,99	27,5
01:23,00	-	01:23,49	01:39,00	-	01:39,49	01:30,00	-	01:30,49	01:27,00	-	01:27,49	27,0
01:23,50	-	01:23,99	01:39,50	-	01:39,99	01:30,50	-	01:30,99	01:27,50	-	01:27,99	26,5
01:24,00	-	01:24,49	01:40,00	-	01:40,49	01:31,00	-	01:31,49	01:28,00	-	01:28,49	26,0
01:24,50	-	01:24,99	01:40,50	-	01:40,99	01:31,50	-	01:31,99	01:28,50	-	01:28,99	25,5
01:25,00	-	01:25,49	01:41,00	-	01:41,49	01:32,00	-	01:32,49	01:29,00	-	01:29,49	25,0
01:25,50	-	01:25,99	01:41,50	-	01:41,99	01:32,50	-	01:32,99	01:29,50	-	01:29,99	24,5
01:26,00	-	01:26,49	01:42,00	-	01:42,49	01:33,00	-	01:33,49	01:30,00	-	01:30,49	24,0
01:26,50	-	01:26,99	01:42,50	-	01:42,99	01:33,50	-	01:33,99	01:30,50	-	01:30,99	23,5
01:27,00	-	01:27,49	01:43,00	-	01:43,49	01:34,00	-	01:34,49	01:31,00	-	01:31,49	23,0
01:27,50	-	01:27,99	01:43,50	-	01:43,99	01:34,50	-	01:34,99	01:31,50	-	01:31,99	22,5
01:28,00	-	01:28,49	01:44,00	-	01:44,49	01:35,00	-	01:35,49	01:32,00	-	01:32,49	22,0
01:28,50	-	01:28,99	01:44,50	-	01:44,99	01:35,50	-	01:35,99	01:32,50	-	01:32,99	21,5
01:29,00	-	01:29,49	01:45,00	-	01:45,49	01:36,00	-	01:36,49	01:33,00	-	01:33,49	21,0
01:29,50	-	01:29,99	01:45,50	-	01:45,99	01:36,50	-	01:36,99	01:33,50	-	01:33,99	20,5
01:30,00	-	01:30,49	01:46,00	-	01:46,49	01:37,00	-	01:37,49	01:34,00	-	01:34,49	20,0
01:30,50	-	01:30,99	01:46,50	-	01:46,99	01:37,50	-	01:37,99	01:34,50	-	01:34,99	19,5
01:31,00	-	01:31,49	01:47,00	-	01:47,49	01:38,00	-	01:38,49	01:35,00	-	01:35,49	19,0
01:31,50	-	01:31,99	01:47,50	-	01:47,99	01:38,50	-	01:38,99	01:35,50	-	01:35,99	18,5
01:32,00	-	01:32,49	01:48,00	-	01:48,49	01:39,00	-	01:39,49	01:36,00	-	01:36,49	18,0
01:32,50	-	01:32,99	01:48,50	-	01:48,99	01:39,50	-	01:39,99	01:36,50	-	01:36,99	17,5
01:33,00	-	01:33,49	01:49,00	-	01:49,49	01:40,00	-	01:40,49	01:37,00	-	01:37,49	17,0
01:33,50	-	01:33,99	01:49,50	-	01:49,99	01:40,50	-	01:40,99	01:37,50	-	01:37,99	16,5
01:34,00	-	01:34,49	01:50,00	-	01:50,49	01:41,00	-	01:41,49	01:38,00	-	01:38,49	16,0
01:34,50	-	01:34,99	01:50,50	-	01:50,99	01:41,50	-	01:41,99	01:38,50	-	01:38,99	15,5
01:35,00	-	01:35,49	01:51,00	-	01:51,49	01:42,00	-	01:42,49	01:39,00	-	01:39,49	15,0
01:35,50	-	01:35,99	01:51,50	-	01:51,99	01:42,50	-	01:42,99	01:39,50	-	01:39,99	14,5
01:36,00	-	01:36,49	01:52,00	-	01:52,49	01:43,00	-	01:43,49	01:40,00	-	01:40,49	14,0
01:36,50	-	01:36,99	01:52,50	-	01:52,99	01:43,50	-	01:43,99	01:40,50	-	01:40,99	13,5
01:37,00	-	01:37,49	01:53,00	-	01:53,49	01:44,00	-	01:44,49	01:41,00	-	01:41,49	13,0
01:37,50	-	01:37,99	01:53,50	-	01:53,99	01:44,50	-	01:44,99	01:41,50	-	01:41,99	12,5
01:38,00	-	01:38,49	01:54,00	-	01:54,49	01:45,00	-	01:45,49	01:42,00	-	01:42,49	12,0
01:38,50	-	01:38,99	01:54,50	-	01:54,99	01:45,50	-	01:45,99	01:42,50	-	01:42,99	11,5
01:39,00	-	01:39,49	01:55,00	-	01:55,49	01:46,00	-	01:46,49	01:43,00	-	01:43,49	11,0
01:39,50	-	01:39,99	01:55,50	-	01:55,99	01:46,50	-	01:46,99	01:43,50	-	01:43,99	10,5
01:40,00	-	01:40,49	01:56,00	-	01:56,49	01:47,00	-	01:47,49	01:44,00	-	01:44,49	10,0
01:40,50	-	01:40,99	01:56,50	-	01:56,99	01:47,50	-	01:47,99	01:44,50	-	01:44,99	9,5
01:41,00	-	01:41,49	01:57,00	-	01:57,49	01:48,00	-	01:48,49	01:45,00	-	01:45,49	9,0
01:41,50	-	01:41,99	01:57,50	-	01:57,99	01:48,50	-	01:48,99	01:45,50	-	01:45,99	8,5
01:42,00	-	01:42,49	01:58,00	-	01:58,49	01:49,00	-	01:49,49	01:46,00	-	01:46,49	8,0
01:42,50	-	01:42,99	01:58,50	-	01:58,99	01:49,50	-	01:49,99	01:46,50	-	01:46,99	7,5
01:43,00	-	01:43,49	01:59,00	-	01:59,49	01:50,00	-	01:50,49	01:47,00	-	01:47,49	7,0
01:43,50	-	01:43,99	01:59,50	-	01:59,99	01:50,50	-	01:50,99	01:47,50	-	01:47,99	6,5
01:44,00	-	01:44,49	02:00,00	-	02:00,49	01:51,00	-	01:51,49	01:48,00	-	01:48,49	6,0
01:44,50	-	01:44,99	02:00,50	-	02:00,99	01:51,50	-	01:51,99	01:48,50	-	01:48,99	5,5
01:45,00	-	01:45,49	02:01,00	-	02:01,49	01:52,00	-	01:52,49	01:49,00	-	01:49,49	5,0
01:45,50	-	01:45,99	02:01,50	-	02:01,99	01:52,50	-	01:52,99	01:49,50	-	01:49,99	4,5
01:46,00	-	01:46,49	02:02,00	-	02:02,49	01:53,00	-	01:53,49	01:50,00	-	01:50,49	4,0
01:46,50	-	01:46,99	02:02,50	-	02:02,99	01:53,50	-	01:53,99	01:50,50	-	01:50,99	3,5
01:47,00	-	01:47,49	02:03,00	-	02:03,49	01:54,00	-	01:54,49	01:51,00	-	01:51,49	3,0
01:47,50	-	01:47,99	02:03,50	-	02:03,99	01:54,50	-	01:54,99	01:51,50	-	01:51,99	2,5
01:48,00	-	01:48,49	02:04,00	-	02:04,49	01:55,00	-	01:55,49	01:52,00	-	01:52,49	2,0
01:48,50	-	01:48,99	02:04,50	-	02:04,99	01:55,50	-	01:55,99	01:52,50	-	01:52,99	1,5
01:49,00	-	01:49,49	02:05,00	-	02:05,49	01:56,00	-	01:56,49	01:53,00	-	01:53,49	1,0
01:49,50	-	01:49,99	02:05,50	-	02:05,99	01:56,50	-	01:56,99	01:53,50	-	01:53,99	0,5

NOT: Tablodaki en düşük derecenin altında yüzen kadın adaylar değerlendirmeye alınmayacaktır.

Erkekler Yüzme Branş Sınavı Değerlendirme Tablosu

Serbest			Kurbağalama			Sırtüstü			Kelebek			Puan
01:13,00	-	01:13,49	01:27,00	-	01:27,49	01:20,00	-	01:20,49	01:17,00	-	01:17,49	30,0
01:13,50	-	01:13,99	01:27,50	-	01:27,99	01:20,50	-	01:20,99	01:17,50	-	01:17,99	29,5
01:14,00	-	01:14,49	01:28,00	-	01:28,49	01:21,00	-	01:21,49	01:18,00	-	01:18,49	29,0
01:14,50	-	01:14,99	01:28,50	-	01:28,99	01:21,50	-	01:21,99	01:18,50	-	01:18,99	28,5
01:15,00	-	01:15,49	01:29,00	-	01:29,49	01:22,00	-	01:22,49	01:19,00	-	01:19,49	28,0
01:15,50	-	01:15,99	01:29,50	-	01:29,99	01:22,50	-	01:22,99	01:19,50	-	01:19,99	27,5
01:16,00	-	01:16,49	01:30,00	-	01:30,49	01:23,00	-	01:23,49	01:20,00	-	01:20,49	27,0
01:16,50	-	01:16,99	01:30,50	-	01:30,99	01:23,50	-	01:23,99	01:20,50	-	01:20,99	26,5
01:17,00	-	01:17,49	01:31,00	-	01:31,49	01:24,00	-	01:24,49	01:21,00	-	01:21,49	26,0
01:17,50	-	01:17,99	01:31,50	-	01:31,99	01:24,50	-	01:24,99	01:21,50	-	01:21,99	25,5
01:18,00	-	01:18,49	01:32,00	-	01:32,49	01:25,00	-	01:25,49	01:22,00	-	01:22,49	25,0
01:18,50	-	01:18,99	01:32,50	-	01:32,99	01:25,50	-	01:25,99	01:22,50	-	01:22,99	24,5
01:19,00	-	01:19,49	01:33,00	-	01:33,49	01:26,00	-	01:26,49	01:23,00	-	01:23,49	24,0
01:19,50	-	01:19,99	01:33,50	-	01:33,99	01:26,50	-	01:26,99	01:23,50	-	01:23,99	23,5
01:20,00	-	01:20,49	01:34,00	-	01:34,49	01:27,00	-	01:27,49	01:24,00	-	01:24,49	23,0
01:20,50	-	01:20,99	01:34,50	-	01:34,99	01:27,50	-	01:27,99	01:24,50	-	01:24,99	22,5
01:21,00	-	01:21,49	01:35,00	-	01:35,49	01:28,00	-	01:28,49	01:25,00	-	01:25,49	22,0
01:21,50	-	01:21,99	01:35,50	-	01:35,99	01:28,50	-	01:28,99	01:25,50	-	01:25,99	21,5
01:22,00	-	01:22,49	01:36,00	-	01:36,49	01:29,00	-	01:29,49	01:26,00	-	01:26,49	21,0
01:22,50	-	01:22,99	01:36,50	-	01:36,99	01:29,50	-	01:29,99	01:26,50	-	01:26,99	20,5
01:23,00	-	01:23,49	01:37,00	-	01:37,49	01:30,00	-	01:30,49	01:27,00	-	01:27,49	20,0
01:23,50	-	01:23,99	01:37,50	-	01:37,99	01:30,50	-	01:30,99	01:27,50	-	01:27,99	19,5
01:24,00	-	01:24,49	01:38,00	-	01:38,49	01:31,00	-	01:31,49	01:28,00	-	01:28,49	19,0
01:24,50	-	01:24,99	01:38,50	-	01:38,99	01:31,50	-	01:31,99	01:28,50	-	01:28,99	18,5
01:25,00	-	01:25,49	01:39,00	-	01:39,49	01:32,00	-	01:32,49	01:29,00	-	01:29,49	18,0
01:25,50	-	01:25,99	01:39,50	-	01:39,99	01:32,50	-	01:32,99	01:29,50	-	01:29,99	17,5
01:26,00	-	01:26,49	01:40,00	-	01:40,49	01:33,00	-	01:33,49	01:30,00	-	01:30,49	17,0
01:26,50	-	01:26,99	01:40,50	-	01:40,99	01:33,50	-	01:33,99	01:30,50	-	01:30,99	16,5
01:27,00	-	01:27,49	01:41,00	-	01:41,49	01:34,00	-	01:34,49	01:31,00	-	01:31,49	16,0
01:27,50	-	01:27,99	01:41,50	-	01:41,99	01:34,50	-	01:34,99	01:31,50	-	01:31,99	15,5
01:28,00	-	01:28,49	01:42,00	-	01:42,49	01:35,00	-	01:35,49	01:32,00	-	01:32,49	15,0
01:28,50	-	01:28,99	01:42,50	-	01:42,99	01:35,50	-	01:35,99	01:32,50	-	01:32,99	14,5
01:29,00	-	01:29,49	01:43,00	-	01:43,49	01:36,00	-	01:36,49	01:33,00	-	01:33,49	14,0
01:29,50	-	01:29,99	01:43,50	-	01:43,99	01:36,50	-	01:36,99	01:33,50	-	01:33,99	13,5
01:30,00	-	01:30,49	01:44,00	-	01:44,49	01:37,00	-	01:37,49	01:34,00	-	01:34,49	13,0
01:30,50	-	01:30,99	01:44,50	-	01:44,99	01:37,50	-	01:37,99	01:34,50	-	01:34,99	12,5
01:31,00	-	01:31,49	01:45,00	-	01:45,49	01:38,00	-	01:38,49	01:35,00	-	01:35,49	12,0
01:31,50	-	01:31,99	01:45,50	-	01:45,99	01:38,50	-	01:38,99	01:35,50	-	01:35,99	11,5
01:32,00	-	01:32,49	01:46,00	-	01:46,49	01:39,00	-	01:39,49	01:36,00	-	01:36,49	11,0
01:32,50	-	01:32,99	01:46,50	-	01:46,99	01:39,50	-	01:39,99	01:36,50	-	01:36,99	10,5
01:33,00	-	01:33,49	01:47,00	-	01:47,49	01:40,00	-	01:40,49	01:37,00	-	01:37,49	10,0
01:33,50	-	01:33,99	01:47,50	-	01:47,99	01:40,50	-	01:40,99	01:37,50	-	01:37,99	9,5
01:34,00	-	01:34,49	01:48,00	-	01:48,49	01:41,00	-	01:41,49	01:38,00	-	01:38,49	9,0
01:34,50	-	01:34,99	01:48,50	-	01:48,99	01:41,50	-	01:41,99	01:38,50	-	01:38,99	8,5
01:35,00	-	01:35,49	01:49,00	-	01:49,49	01:42,00	-	01:42,49	01:39,00	-	01:39,49	8,0
01:35,50	-	01:35,99	01:49,50	-	01:49,99	01:42,50	-	01:42,99	01:39,50	-	01:39,99	7,5
01:36,00	-	01:36,49	01:50,00	-	01:50,49	01:43,00	-	01:43,49	01:40,00	-	01:40,49	7,0
01:36,50	-	01:36,99	01:50,50	-	01:50,99	01:43,50	-	01:43,99	01:40,50	-	01:40,99	6,5
01:37,00	-	01:37,49	01:51,00	-	01:51,49	01:44,00	-	01:44,49	01:41,00	-	01:41,49	6,0
01:37,50	-	01:37,99	01:51,50	-	01:51,99	01:44,50	-	01:44,99	01:41,50	-	01:41,99	5,5
01:38,00	-	01:38,49	01:52,00	-	01:52,49	01:45,00	-	01:45,49	01:42,00	-	01:42,49	5,0
01:38,50	-	01:38,99	01:52,50	-	01:52,99	01:45,50	-	01:45,99	01:42,50	-	01:42,99	4,5
01:39,00	-	01:39,49	01:53,00	-	01:53,49	01:46,00	-	01:46,49	01:43,00	-	01:43,49	4,0
01:39,50	-	01:39,99	01:53,50	-	01:53,99	01:46,50	-	01:46,99	01:43,50	-	01:43,99	3,5
01:40,00	-	01:40,49	01:54,00	-	01:54,49	01:47,00	-	01:47,49	01:44,00	-	01:44,49	3,0
01:40,50	-	01:40,99	01:54,50	-	01:54,99	01:47,50	-	01:47,99	01:44,50	-	01:44,99	2,5
01:41,00	-	01:41,49	01:55,00	-	01:55,49	01:48,00	-	01:48,49	01:45,00	-	01:45,49	2,0
01:41,50	-	01:41,99	01:55,50	-	01:55,99	01:48,50	-	01:48,99	01:45,50	-	01:45,99	1,5
01:42,00	-	01:42,49	01:56,00	-	01:56,49	01:49,00	-	01:49,49	01:46,00	-	01:46,49	1,0
01:42,50	-	01:42,99	01:56,50	-	01:56,99	01:49,50	-	01:49,99	01:46,50	-	01:46,99	0,5

NOT: Tablodaki en düşük derecenin altında yüzen erkek adaylar değerlendirmeye alınmayacaktır.

Atlama masası ve yer aleti zorunludur, kadınlarda asimetrik paralel veya denge aletinden, erkeklerde paralel veya barfiks aletinden bir tanesi seçime bağlı olarak yapılacaktır.

ATLAMA MASASI (Zorunlu): Kadınlar 115 cm, erkekler 125 cm yüksekliğindeki atlama masasından elli aşma (überschlag) yapılacaktır. Atlayışlarda trampolin kullanılır.

YER (Zorunlu): Yer serisi 12x12m alan içinde, aşağıda belirtilen hareketler sıra ile yapılacaktır.

Kadınlar	Erkekler
Makas	Makas
Çember	Çember
Amut takla	Amut takla
Öne veya geriye köprü geçişi	Koşarak elli aşma
1/1 burgulu sıçrama	1/1 burgulu sıçrama
Planör duruşu (2 sn)	Planör duruşu (2 sn)
Yunus takla	Yunus takla
Koşarak kartvil + Flik flak veya salto	Koşarak kartvil + Flik flak veya salto

ASİMETRİK PARALEL (Kadınlar Seçmeli): Kipe, karın dönüşü, ½ burgulu alt iniş serisi yapılacaktır.

DENGE (Kadınlar Seçmeli): Sırasıyla yandan açık bacak çıkış, planör, makas, ½ pivot dönüş, çember ve kartvil ile bitiriş serisi yapılacaktır.

PARALEL (Erkekler Seçmeli): Yaprak kipesi, omuz amudu, geriden çift kol çıkış ve ½ burgulu bitiriş serisi yapılacaktır. En az 170 cm yükseklikteki paralelde sıçrama tahtası kullanarak seri yapılır.

BARFİKS (Erkekler Seçmeli): Barfiks kipe, karın dönüşü, ½ burgulu bitiriş serisi yapılacaktır. Hareketler kesintisiz olarak birbirine bağlanacaktır.

DEĞERLENDİRME: Artistik cimnastik branşı için her alet Uluslararası Cimnastik Federasyonu (FIG) değerlendirme kurallarına göre yapılır. Kadın-erkek adaylar kendi aralarında sınav olurlar. Hareketlerin değerleri aşağıdaki tabloda belirtilmiştir. Sonuç notu her alet için 100'er puan üzerinden değerlendirilip 3'e bölünerek hesaplanır.

Taekwondo branşında sınav 3 ayrı uygulama bölümünden oluşacak olup, ayrıca adayın spor geçmişindeki başarıları bu bölümler için kariyer puanlandırma esası olabilecektir. Spor geçmişini gösteren belgeler ilgili Federasyonca onaylı olmalı ve belgelerin aslı kayıt esnasında diğer evrakla birlikte teslim edilmelidir. Resmi kurumlarca onaylı olmayan belgeler geçersiz sayılacaktır. Ayrıca başvuruda kullanılan belgeler ilgili kurumlardan teyit edilecektir. Belgelerde oluşabilecek olumsuzluklar neticesinde aday sınavda başarılı olup kayıt yaptırsa dahi kaydı silinecek ve hakkında yasal işlem yapılacaktır.

1. Aşama: AYAK TEKNİKLERİ (30 Puan)

- Ayak teknikleri bir partner tarafından tutulan ellik üzerinde uygulanacaktır.
- Teknikler her iki ayak ile en az üçer defa uygulanacaktır.
- Uygulanacak teknikler Palding, Tolyo Chagi, Neryo Chagi, Duit Chagi, Pande-Tolyo Chagi teknikleri olup, ayrıca adaydan istenilen kombine ayak teknikleri uygulanacaktır

1. Aşama: POOMSE (30 Puan)

- Adaya Yook Jang, Chil Jang veya Pal Jang poomselerinden bir tanesi çizdirilecektir.
- Adaya kendi kuşak durumuna göre komisyon tarafından belirlenen bir Poomse çizdirilecektir.

2. Aşama: KYORUGİ (40 Puan)

- Aday, sınav komisyonu tarafından belirlenen partneri karşısında vuruşsuz gösteri müsabakası yapacaktır.
- Müsabakada koruyucu kullanılmayacak ve temas yapılması yasak olacaktır.

MİLLİ SPORCULAR; Milli sporcular; Spor Genel Müdürlüğü'nden veya ilgili Federasyonlardan milli oldukları müsabakaların yer ve tarihlerini belirten resmi belge ile müracaat ettikleri takdirde Branş Uygulamalı Yetenek Sınavlarından **TAM PUAN 100 (Yüz)** almış kabul edilirler.

KARİYER PUANI;

- Son 3 yıl içerisinde **POOMSE** Türkiye Şampiyonalarında ilk 3 dereceyi elde edenler, 3. ve daha üzeri Dan derecesine sahip olanlar, 2. ve daha üzeri kademedeki antrenör belgesine sahip olanlara bu bölümden **1. ve 2. aşamadan TAM PUAN** verilecektir.
- Son 3 yıl içerisinde **KYORUGİ** Türkiye Şampiyonalarında ilk 3 dereceyi elde edenler, 3. ve daha üzeri Dan derecesine sahip olanlar, 2. ve daha üzeri kademedeki antrenör belgesine sahip olanlara bu bölümden **1. ve 3. aşamadan TAM PUAN** verilecektir.

NOT: Taekwondo branşında sınava girecek adaylar Taekwondo elbiseleriyle (dobok) sınava gireceğinden adayların bu elbiseleri yanlarında bulundurmaları gerekmektedir.

KARATE-DO BRANŞ SINAVI

(100 Puan)

Adayın bu spor dalını seçebilmesi için en az “**Kahverengi Kuşak**” sahibi olduğunu belgeleyen ilgili federasyon onaylı “**Kyu/Dan Kimlik Kartı**”nın aslı ve bir fotokopisini kayıt sırasında belgelemesi gereklidir. Karate branşında sınav 3 ayrı uygulama bölümünden oluşacak olup, ayrıca adayın spor geçmişindeki başarılar bu bölümler için **kariyer puanlandırma** esas olabilecektir. Spor geçmişini gösteren belgeler ilgili Federasyonca onaylı olmalı ve belgelerin aslı kayıt esnasında diğer evraklarla birlikte teslim edilmelidir. Resmi kurumlarca onaylı olmayan belgeler geçersiz sayılacaktır. Ayrıca başvuruda kullanılan belgeler ilgili kurumlardan teyit edilecektir. Belgelerde oluşabilecek olumsuzluklar neticesinde aday sınavda başarılı olup kayıt yaptırma dahi kaydı silinecek ve hakkında yasal işlem yapılacaktır.

1. Aşama: Temel Teknikler

(30 Puan)

- Ayak ve el teknikleri 3'er defa partnersiz ileriye- geriye şeklinde uygulanacaktır.
- Uygulanacak teknikler:
 1. Z.D. / Mae Geri - Mawashi Geri - Uraken - Gyaku Tsuki
 2. (Z.D./Soto Uke - (Kb.D. / Yokoi Empi - Uraken Uchi - (Z.D. / Gyaku Zuki - Gedan Barai)
 3. (K.D. / Uchi Uke - (Z.D. / Kizami Tsuki - Gyaku Tsuki - Mae Empi Uchi
 4. SHIHO EMPİ UCHİ
 5. SHIHO MAE GERİ – GYAKU TSUKİ

2. Aşama: Kata

(30 Puan)

- Adaydan;
 - **Shotokan; JION, KANKU-DAI, Shito-Ryu; BASSAI DAI, SEIENCHIN, Goju-Ryu; SEISAN, SAIFA** katarından birini çizmesi istenir.
- Adaya kendi kuşak durumuna göre komisyon tarafından belirlenen bir kata çizdirilecektir.

3. Aşama: Müsabaka

(40 Puan)

- Aday, sınav komisyonu tarafından belirlenen partneri karşısında vuruşsuz gösteri müsabakası yapacaktır.
- Müsabakada koruyucu kullanılmayacak ve temas yapılması yasak olacaktır.

MİLLİ SPORCULAR; Milli sporcular; Spor Genel Müdürlüğü'nden veya ilgili Federasyonlardan milli oldukları müsabakaların yer ve tarihlerini belirten resmi belge ile müracaat ettikleri takdirde Branş Uygulamalı Yetenek Sınavlarından **TAM PUAN 100 (Yüz)** almış kabul edilirler.

KARİYER PUANI;

- Son 3 yıl içerisinde Türkiye Şampiyonalarında **KATA** kategorisinde ilk 3 dereceyi elde edenler, 3. ve daha üzeri Dan derecesine sahip olanlar, 2. ve daha üzeri kademedeki antrenör belgesine sahip olanlara **1. ve 2. aşamadan TAM PUAN** verilecektir.
- Son 3 yıl içerisinde Türkiye Şampiyonalarında **KUMİTE** kategorisinde ilk 3 dereceyi elde edenler, 3. ve daha üzeri Dan derecesine sahip olanlar, 2. ve daha üzeri kademedeki antrenör belgesine sahip olanlara **1. ve 3. aşamadan TAM PUAN** verilecektir.

Kurallar: Karate branşında sınava girecek adaylar Karate-Gi ile sınava gireceğinden adayların bu elbiseleri yanlarında bulundurmaları gerekmektedir.

MASA TENİSİ BRANŞ SINAVI

(100 Puan)

1. Forehand Düz Vuruş

(10 Puan)

Robot tan veya Top besleyiciden gelen topları düz vuruş ile çapraz köşeye atma. 10 vuruş üzerinden değerlendirme yapılacaktır. Her isabet 1 puan. Toplam 10 puan.

2. Backhand Düz Vuruş

(10 Puan)

Robot tan veya Top besleyiciden gelen topları düz vuruş ile çapraz köşeye atma. 10 vuruş üzerinden değerlendirme yapılacaktır. Her isabet 1 puan. Toplam 10 puan.

3. Forehand kesme (chop)

(10 Puan)

Robot tan veya Top besleyiciden gelen topları kesme (chop) ile çapraz köşeye atma. 10 vuruş üzerinden değerlendirme yapılacaktır. Her isabet 1 puan. Toplam 10 puan.

4. Backhand kesme (chop)

(10 Puan)

Robot tan veya Top besleyiciden gelen topları kesme (chop) ile çapraz köşeye atma. 10 vuruş üzerinden değerlendirme yapılacaktır. Her isabet 1 puan. Toplam 10 puan.

5. Forehand Spin

(10 Puan)

Robot tan veya Top besleyiciden gelen topları spin vuruşu ile çapraz köşeye atma. 10 vuruş üzerinden değerlendirme yapılacaktır. Her isabet 1 puan. Toplam 10 puan.

6. Backhand Spin

(10 Puan)

Robot tan veya Top besleyiciden gelen topları spin vuruşu ile çapraz köşeye atma. 10 vuruş üzerinden değerlendirme yapılacaktır. Her isabet 1 puan. Toplam 10 puan.

7. Maç oyunu

(40 Puan)

Karşılıklı maç formatında ralli. Teknik değerlendirme

AÇIKLAMALAR

Masa tenisi robotu veya Top besleyici kullanılarak isabet değerlendirmesi yapılacaktır. Değerlendirme toplam 100 puan üzerinden yapılacaktır. Maç oyununun da kazanana değil her oyuncunun maç içerisinde kullandığı teknik vuruşlar puanlandırılacaktır.

MİLLİ SPORCULAR; Milli sporcular; Spor Genel Müdürlüğü'nden veya ilgili federasyonlardan milli oldukları müsabakaların yer ve tarihlerini belirten resmi belge ile müracaat ettikleri takdirde Branş Uygulamalı Yetenek Sınavlarından tam puan 100 (Yüz) almış kabul edilirler.